



*Путеводитель
по коллекции*

«Мебельная фабрика имени Фокина» является одним из крупнейших производителей мебели во Владимирском регионе. Фабрика носит имя Фёдора Фёдоровича Фокина, который был её основателем в 1999г. Так благодарные друзья и коллеги увековечили память о стоящем у истоков строительства предприятия и становления коллектива бывшем директоре. Благодаря его стараниям фабрика оснащена современным оборудованием, созданы все условия для полноценного труда и отдыха. В этой книге собраны ответы на часто задаваемые вопросы покупателей. Прочитав и изучив данную книгу, продавец - консультант сможет дать более подробную информацию о продукции фабрики, правильно и полно ответить даже на самые неожиданные вопросы.

Основной специализацией предприятия является производство мебели из натурального дерева. Сегодня мебельной фабрике доверяют лидирующие торговые компании. Ежегодно перед выставкой МОСКОВСКИЙ МЕЖДУНАРОДНЫЙ МЕБЕЛЬНЫЙ САЛОН происходит усовершенствование и обновление модельного ряда. В этой книге собраны ответы на часто задаваемые вопросы покупателей. Прочитав и изучив данную книгу, продавец - консультант сможет дать более подробную информацию о продукции фабрики, правильно и полно ответить даже на самые неожиданные вопросы.

Модельный ряд фабрики

Кровати из массива: Лилия, Александрия, Исида, Маэстро, Талисман, Венеция, Европейская, Манхэттен, Жасмин, Венера, Мальва, Стиль, Крокус, Турин, Двухъярусная детская № 1, Двухъярусная точеная № 2, Одноярусная точеная № 3, Одноярусная детская № 4, Детская «Маяк», Элегия, Марсель*.

Кровати комбинированные: Камилла, Фараон, Лотос, Клеопатра, Виктория, Лиана, Орхидея, Неаполь, Флоренция, Палермо, Колизей, Купидон, Афродита, Филадельфия, Премьера, Турин(кожа), Дуэт, Верона(кожа), Верона(декор)*, Сорренто, Сорренто(кожа)*, Валенсия*.

Шкафы: Шкаф распашной ШРН№1, ШРН№2, ШРН№3, ШРН№4.

Шкаф распашной с пилястрами ШРПН№1*, ШРПН№2*, ШРПН№3*, ШРПН№4*.

Шкаф купе "Сорренто"*.

Шкафы комплектуются, согласно прайсу, фасадами разного исполнения (филёнка, рамка, ротанг, плетение).

Столики туалетные: Столик туалетный СТН№2 (филёнка, ротанг), СТН№4 "Флоренция" (филёнка, ротанг), (СТН№10 "Афродита", СТН№12 "Сорренто"*.

Тумбы: ТН№2/3(массив), ТН№4/2"Флоренция"(массив, ротанг), ТН№5/2(ротанг), ТН№6/2(филёнка), ТН№7/2(рамка), ТН№8/2(массив), ТН№9/2(плетение), ТН№10"Афродита"(массив), ТН№11/3(массив), ТН№12/3"Сорренто"(массив), ТН№13/3(массив), ТН№13/7(массив)*, ТН№14/2"Верона" (филёнка), ТН№15/2(филёнка)*.

Комоды: КН№2(массив), КН№4"Флоренция"(массив, ротанг), КН№5(ротанг), КН№6(филёнка), КН№7(рамка), КН№8(массив), КН№9(плетение), КН№11(массив), КН№12"Сорренто"(массив)*, КН№13(массив)*, КН№14"Верона"(филёнка)*, КН№15(филёнка)*.

Банкетки: БН№1(кожа), БН№7(рамка), БН№9(плетение), БН№12"Сорренто"(массив)*.

Зеркала: Зеркало напольное №13*.

Бельевой ящик с подъёмным ортопедическим основанием.

Изделия стандартных размеров: Под стандартными размерами кроватей и другой продукции понимают те размеры, которые заложены в технической документации производства. Они же указаны в прайс-листах на продукцию.

Стандартные размеры: Ширина спального места - 70, 80, 90, 120, 140, 160, 180 см.

Длина спального места - 186, 190, 195, 200 см. **У кроватей в которые будет устанавливаться бельевой ящик с ортопедическим основанием, размер спального места будет увеличиваться по длине на 3 см от размера указанного в таблице габаритных размеров.**

Высота спального места - 40-54 см. (в зависимости от модели).

Другие параметры изделий приведены в таблице габаритных размеров.

Изделия нестандартных размеров изготавливаются за дополнительную плату.

Под нестандартными размерами понимают размеры, отличающиеся от стандарта в большую или меньшую сторону, а именно:

1. Отклонение от стандартных размеров спального места не более чем на 20 см по длине и ширине.
2. Габаритные размеры клиента.
3. Размеры кровати под нестандартный матрас.
4. Изменение высоты спального места.

Доплата за нестандартный размер: кровать без матраса +5%, матрас,10%.

Не изготавливаются:

1. Изделия по чертежам и рисункам клиента и из материалов заказчика.
2. Кровати: Исида, Талисман, Венеция, Манхеттен, Венера, Мальва, Крокус, Феникс, Палермо, Флоренция, Неаполь, Колизей, Купидон, Афродита, Филадельфия, Турин, Дуэт, Верона, Сорренто*, Элегия*, Марсель*, Валенсия* **нестандартной ширины.**
3. Туалетные столы, тумбы, комоды, банкетки, шкафы, кровать "Двухъярусная точеная №2", "Детская №3" **нестандартной высоты и ширины.**
4. Изделия не красятся масляными красками и эмалями.

Спецзаказ: Спец. заказом является изделие, изготовленное из отборного материала (без сучков), **за дополнительную плату +15%.**





Сосна: Древесина сосны имеет слегка розоватое ядро, которое со временем становится буровато-красным, широкую заболонь желтоватого-розового цвета, хорошо видимые годичные слои с четкой границей между ранней и поздней древесиной. Волокна преимущественно прямые, текстура средне - грубая.

Бук: Цвет древесины светло-желтоватый, красновато-белый, имеет благородный вид. Годичные слои различаются ясно, сердцевидные лучи, видные на всех разрезах, очень широкие, при их разрезе выглядят как темные блестящие пятна и придают дереву своеобразный внешний вид. Древесина прочная и твердая с красивой однородной текстурой.



Дуб: Дуб: Тяжелая, твердая древесина с большим количеством сердцевидных лучей, ядро коричневое с серо-зеленым оттенком; в широкой части - редко разбросанные, крупные сосуды. Древесина дуба имеет своеобразную текстуру в светло-тёмных оттенках, рисунок которой зависит от типа распила (тангенциального или радиального). В одном изделии возможно использование деталей изготовленных из древесины разного типа распила, обусловленное технологией производства данного изделия.

Возможная разница в тональности и рисунке древесины твёрдолиственных пород допустима и должна восприниматься как её неотъемлемая характеристика.

Сучки: В производстве мебели допускается здоровый сучок. Здоровый сучок - сучок без гнили, который на рассматриваемой пласти или кромке сросся с окружающей древесиной по всему периметру.

По ГОСТу 26002-83 здоровым считают также сучок, который на рассматриваемой пласти или кромке не сросся с окружающей древесиной частично или по всему периметру, если на другой стороне пиломатериала он сросся по всему периметру. Это определено ГОСТ 26002-83.

Заглушка: Ставится в местах, где размер сучка превышает допустимые нормы или на место "мертвого" сучка.



Влажность древесины: Под влажностью древесины понимают выраженное в процентах отношение массы воды к сухой массе древесины. Влажность древесины используемой на фабрики составляет 9% (+-3%).

Шпон: Древесный материал в виде тонких широких полос изготовленных из ценных пород древесины. Служит для облагораживания природной текстуры древесины рядовых пород. Имеет пористую поверхность.

Ротанг: натуральный плетёный материал, произведённый из плотно связанных между собой длинных и тонких полос древесины пальмы.

ЛДСП: древесностружечная ламинированная плита, облицованная меламиновой плёнкой. Обладает высокой твёрдостью поверхности и устойчивостью к воздействию высокой температуры, воды и растворителей.

ШЛДСП: древесностружечная плита, облицованная с одной стороны отрезным шпоном, с другой меламиновой плёнкой.

Фанера: Листовой материал, который состоит из плотно склеенных между собой по толщине нескольких слоев лущёного шпона, причем направления волокон в соседних слоях шпона - взаимно перпендикулярны.



Плетеное дерево: древесное полотно сплошного плетения. Состоит из отдельных элементов, которые не связаны жестко между собой. Этот материал изготавливается из ценных пород дуба и бука. Обладает всеми достоинствами натурального дерева. Обладает такими свойствами как воздухопроницаемость, гибкость и легкость.

МДФ: Древесноволокнистая плита средней плотности. МДФ-плиты изготавливаются методом сухого прессования мелко-дисперсной древесной стружки при высоком давлении и температуре.

Искусственная кожа: Используется при изготовлении кроватей таких как, Флоренция, Палермо, Колизей, Купидон, Афродита, Турин, Дуэт, Верона, Сорренто (кожа), Валенсия*. Образцы цвета в ассортименте представлены в каталоге.



Шпонированное акриловое стекло: органическое стекло (полиметилметакрилат) облагороженное шпоном ценных пород древесины.



Фурнитура

Резьба по дереву - является одним из видов художественной обработки дерева наряду с выпиливанием и токарным делом. Кроме ручной резьбы существует машинная резьба по дереву - то есть резьба на станках с числовым программным управлением.



Античное золото

Золото

Художественная ковка: - изготовление кованых декоративных изделий, обладающих свойствами художественных произведений. Используют для украшения мебели.



Цвет металлической ковки у кроватей может быть "золото" и "античное золото". По умолчанию во все модели кроватей из сосны и ценных пород древесины будет вставляться ковка в цвете "золото". По желанию клиента цвет "античное золото" указывать при сдаче заказа.

Мебельная фурнитура – вспомогательные материалы изготовленные отдельно от мебельного производства, но необходимые для производства мебели. Например при комплектации распашных шкафов с пилястрами используется немецкая фурнитура фирмы "Hettich" (петли, стяжки, евровинты...).



Кроватная стяжка:

Штампованное металлическое изделие - применяемое для соединения царг и спинок кроватей.

Угловой кронштейн:

Штампованное металлическое изделие - применяемое для соединения царг и изножья в таких моделях кроватей, как Турин -1.



Направляющие Quadro: скрытые направляющие, в которых все функциональные элементы спрятаны за фасадами и боковинами ящика. Стальные шарики перемещающиеся по стальным направляющим каналам обеспечивают плавный и послушный ход даже при полной загрузке ящика (нагрузочная способность 25 кг).

В нашем производстве используются направляющие частичного выдвижения с встроенным механизмом самозакрывания (**Quadro Stop Control**) которыми комплектуются такие изделия как тумбы и комоды №2,5,6,7,8,9,11,13,14,15. Шкаф купе, туалетный стол, тумба и комод серии "Сорренто" комплектуются направляющими частичного выдвижения с интегрированным демпфером (**Quadro Silent System**), которые отличаются плавным и бесшумным ходом. Новинка - зеркало напольное №13 укомплектовано направляющими с механизмом, работающим по принципу "нажал-открыл" (**Quadro Push to open**) - лёгкое нажатие активирует функцию автоматического открывания ящика.



Насадной монтаж Quadro: Выдвижной ящик под наклоном насаживается сверху на выдвинутые направляющие. В два отверстия на задней стенке выдвижного ящика вставляются задние крюки. Надавлив на выдвижной ящик, его соединяют с цапфами.

Фиксация происходит благодаря установочным цапфам, а точная высота настраивается с помощью регулировочных колёсиков. Для демонтажа - выдвижной ящик выдвинуть до упора, слегка приподнять и снять. Направляющими насадного типа комплектуются такие изделия как, тумбы и комоды.

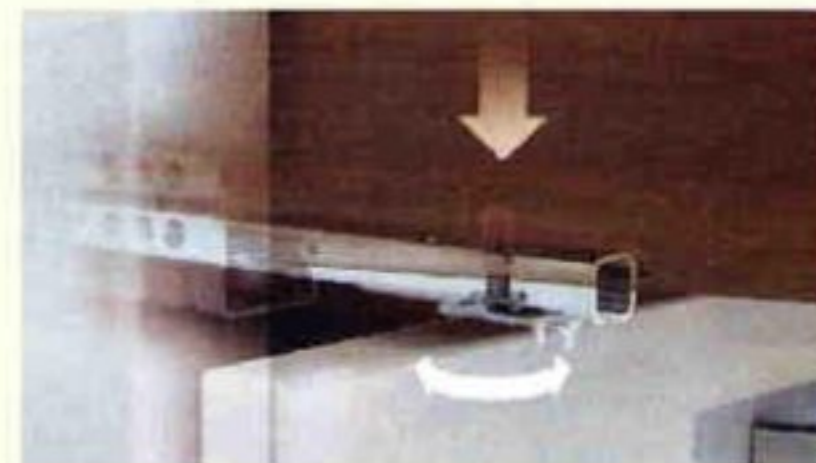

Петли Sensys: петли быстрого монтажа с интегрированным демпфером. Последнее слово в технологии петель - демпфер незаметно встроен в петлю. Эксклюзивная функция втягивания закрывает дверцу автоматически, как только угол открывания становится менее 35°. Петли Sensys входят в базовую комплектацию распашных шкафов с пилястрами (ШРП №1-4).

Механизм подъёма с газовой пружиной: Устанавливается в бельевой ящик. Угол при полном подъёме ортопедического основания = 54°. В механизмах используются газовые пружины крупнейшего производителя в Европе турецкой фирмы TFT LIFT.



Методы отделки

Лакирование: нанесение нитроуретановых однокомпонентных материалов на изделие, обладающих повышенной твёрдостью и эластичностью одновременно, придающее древесине нужный цвет и увеличивающее его износостойкость.

Тонирование (морение): придание нужного оттенка и декоративной эффектности, путем выявления текстуры поверхности древесины.

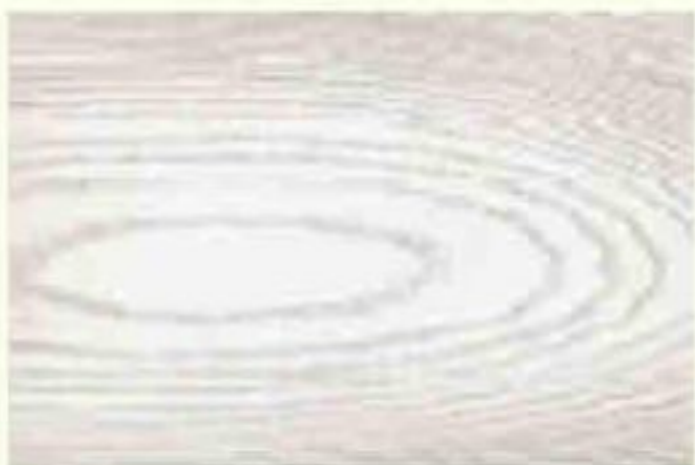

Декапе: это эффект выделения цветом, текстуры дерева на изделиях из крупнопористых пород, таких как дуб. Окрашивание методом декапе предполагает:

- искусственное старение древесины;
- акцентирование на рельефе дерева, который имеет разную текстуру (рисунок) в зависимости от вида среза (тангенциального или радиального) на отдельных деталях изделия.

Патинирование: отделка с использованием патинирующих составов служит для придания мебели антикварного вида, оттенения кромок профильных деталей, контрастирования текстуры дерева.



Искусственное старение древесины: придание древесине изношенного, состаренного вида за счёт механической обработки. На первом этапе из массива древесины удаляют мягкие волокна, благодаря чему материал визуально кажется более старым и появляется присущий старому дереву рельеф, выгодно подчёркивающий красоту деревянного «рисунка». Метод искусственного старения древесины может применяться на сосне, дубе, буке.

За применение на изделии методов декапе, патинирования, искусственного старения, метода червотчины – доплата +10%. При использовании на изделии нескольких методов – доплаты суммируются.

Цветовая гамма мебели

Фабрика окрашивает изделия согласно фирменному каталогу "Образцы цвета".

При покраске изделий в цвета, представленные в каталоге, на фабрике используются разные методы отделки в зависимости от заявленной породы древесины и цвета.

Массив сосны красится в цвета:

методом лакирования - натуральный, ольха, бук, груша, орех, дуб, красное дерево, каштан, махагон, коричневый, белый, слоновая кость, песок, фламинго, розовый, зелёный, белёная сосна, итальянский орех, сирень, вишня, шоколад, лён, персик.

методом тонирования (морения) - венге.

методом декапе - капучино (платина)*, эспрессо (серебро)*.

Массив дуба красится в цвета:

методом лакирования - натуральный, дуб, белый, слоновая кость, фламинго, розовый, зелёный, сирень, вишня, шоколад, лён, персик.

методом тонирования (морения) - белёный дуб, красное дерево, каштан, коричневый, махагон, венге, карамель, итальянский орех, пихта.

методом декапе - какао, ракушка, морёный дуб, капучино (платина, серебро)*, эспрессо (золото, серебро)*, латте (синий, сирень, розовый)*.

Массив бука красится в цвета:

методом лакирования - натуральный, бук, белый, слоновая кость, фламинго, розовый, зелёный, сирень, вишня, шоколад, лён, персик.

методом тонирования (морения) - красное дерево, каштан, коричневый, венге, махагон, итальянский орех, пихта.

Возможная разница в оттенках цвета лакокрасочного покрытия - допустима и должна восприниматься как его неотъемлемая характеристика.

Мебельная фабрика за доплату может:

выкрасить заказное изделие в двухцветной гамме;

выкрасить заказное изделие согласно образцу, полученному от клиента.

Изделия, изготовленные по образцу цвета заказчика, не могут иметь 100% соответствие с данным образцом.

Можно изготовить мебель с использованием дополнительного **"метода патинирования"**:

пatina - золото, серебро, платина, каштан, белая, розовая, бук. **(доплата +10%).**

На фабрике используются лакокрасочные материалы RENNER ITALIA S.p.A. Лакокрасочные материалы RENNER ITALIA S.p.A. испытаны в ОАО «Всероссийский проектно-конструкторский и технологический институт мебели» (ВПКТИМ), Испытательный центр мебели (ИЦМ).



Описание мебели

Все изделия, изготовленные на фабрике, проходят строгий контроль качества службой ОТК.

Шкафы: Внутренние детали корпусов шкафов изготавливаются из ЛДСП. Исполнение в трёх цветах: светлый орех, итальянский орех, клён. Боковые стенки корпусов - из шпонируемого с одной стороны ЛДСП. Внешняя часть (видимая) выполненная в шпоне дуба, бука или сосны в дальнейшем красится. Кромки корпусов шкафов выполняются в цвете корпуса.

Исключение, если шкаф заказывают в цвете:

- белый, фламинго, розовый, зелёный, голубой, сирень, персик, капучино серебро или латте (синий, сирень, розовый), корпус изготавливается из белого ЛДСП;
- слоновая кость, песок или лён, корпус изготавливается из бежевого ЛДСП;
- белёный или капучино платина, корпус изготавливается в цвете дуб молочный;
- эспрессо, корпус изготавливается в сером цвете. Шкаф комплектуется карнизом, цоколем и фасадами из натурального дерева.

Фасады шкафов могут быть филе-чатые, зеркальные, с вставками из ротанга или плетеного дерева. Стандартные варианты фасадов представлены в каталоге. Возможны и другие варианты комплектации шкафов фасадами: увеличение или уменьшение количества зеркал, можно без зеркал или все зеркальные, зеркала с рисунком или без рисунка.

Также возможна замена коротких зеркал длинными. При заказе пенала необходимо уточнить в какую сторону будет открываться дверь.

Внутреннее наполнение шкафов – это внутреннее расположение полок и штанг. Можно использовать нестандартное наполнение, но, не меняя габариты шкафа и месторасположение внутренних вертикальных стенок (**за дополнительную плату**).

Тумбы, комоды: Фасады, столешница и цоколя - изготавливаются из натурального дерева. Боковые стенки корпусов - из шпонируемого с одной стороны ШЛДСП. Исполнение в трёх цветах: светлый орех, итальянский орех, клён. Внешняя часть (видимая) выполненная в шпоне дуба, бука или сосны в дальнейшем красится под цвет фасадов. Внутренние детали корпусов изготавливаются из ЛДСП соответствующего цвета. Выдвижные ящики изготавливаются из ЛДСП под цвет корпуса, дно - из ЛДВП. Направляющие - насадного типа частичного выдвижения (**Quadro Stop Control**) немецкой фирмы "Hettich". Нагрузочная способность 25 кг. Тумба и комод "Сорренто" комплектуются направляющими частичного выдвижения с интегрированным демпфером (**Quadro Silent System**). Корпуса тумбы и комода №4 "Флоренция", изготавливаются из высококачественной фанеры и комплектуются роликовыми направляющими. В тумбах №8, №2 и комодах №8, №2 со стороны фасада устанавливаются точеные ножки, а с задней стороны (противоположной фасаду) устанавливается планка. Все комоды представлены в двух исполнениях с тремя или четырьмя ящиками. Тумба и комод №14 "Верона" с задней стороны комплектуются колёсными опорами.

Стандартное наполнение шкафов



48x216x62
Одноств.

88x216x62
Двухств.

128x216x62
Трехств.

168x216x62
Четырехств.



Кровати из массива

Кровати изготавливаются из **100% массива сосны, бука, дуба**. Материал проходит тщательный отбор перед использованием его в производстве (сучки, влажность и т.д.). Значительные сучки высверливаются, и забивается деревянная заглушка, которая никогда не ставится на лицевой части кровати (видимой части). При изготовлении кроватей возможны незначительные изменения по желанию клиента, например с рисунком, или без рисунка (**согласовать с менеджером**).

Каждая кровать комплектуется стандартным основанием - это прямые ламели из высококачественной фанеры и фирменные ламеледержатели. В каждую кровать можно установить ортопедическое основание (по желанию клиента). **Исключение - Турин-1: не комплектуется ортопедическим основанием.** Скомплектовать спальню можно из любых изделий выпускаемых фабрикой (по желанию клиента). Кровать двухъярусную точеную № 2 можно использовать в разобранном виде как две кровати.

Комбинированные кровати

Каркас кровати изготавливается из натурального дерева (сосна, дуб, бук), а филенка (вставка на спинке) из высококачественной фанеры толщиной 12 мм. При изготовлении кровати возможны незначительные изменения по желанию клиента, например без рисунка или без точеных элементов (**согласовать с менеджером**).

Кровати, в которых используется филёнка, обклеенная поролоном и обтянутая искусственной кожей - Флоренция, Палермо, Колизей, Купидон, Версаль, Афродита, Турин (кожа), Дуэт, Верона (кожа), Сорренто (кожа)*, Валенсия*.

Бельевой ящик с подъёмным механизмом. Для изготовления бельевого ящика применяется МДФ шпонированный с лицевой стороны сосновым шпоном и ламинированный с внутренней в цвет ореха. Шпонированные детали ящика красятся в цвет изделия. Стенки ящика соединены между собой евровинтами. Дно ящика изготовлено из облагороженного ДВП. К боковым стенкам ящика крепится механизм подъёма с газовой пружиной, а к нему ортопедическое основание. Угол подъёма ортопедического основания = 54°. С нижней стороны ящика прибиваются подпятники (опоры). Ящик доставляется клиенту в разобранном виде.

Возможно исполнение бельевого ящика в шпоне дуба или бука. В этом случае для изготовления бельевого ящика применяется ШЛДСП шпонированное с внешней (видимой) стороны дубом или буком и ламинированное с внутренней в цвете: светлый орех, итальянский орех или клён.

Бельевой ящик с подъёмным ортопедическим основанием можно использовать во всех кроватях, изготавливаемых на фабрике. **Исключение - Турин-1, Элегия и Марсель*:** не комплектуются бельевым ящиком с подъёмным механизмом. При установке бельевого ящика с подъёмным ортопедическим основанием в кровать **толщина матраса не должна превышать 20см.**

Длина бельевого ящика зависит от длины спального места: 190 - 182 см и 200 - 192 см.

Высота бельевого ящика зависит от высоты спального места.

Кровати: Фараон, Камилла, - 16 см.

Кровати: Неаполь, Купидон, Колизей, Лотос, Клеопатра, Лиана, Виктория, Орхидея, Венера, Премьера, Филадельфия, Валенсия* - 20 см.

Кровати: Палермо, Крокус, Маэстро, Исида, Силь, Верона, Дуэт, Турин-2 - 23 см.

Кровати: Флоренция, Александрия, Венеция, Жасмин, Лилия, Мальва, Манхэттен, Афродита, Сорренто - 28 см.

Кровати, под которые можно установить выкатные ящики (по желанию клиента)

Лилия, Александрия, Исида, Маэстро, Венеция, Манхэттен, Жасмин, Мальва, Феникс, Силь, Крокус, Флоренция, Палермо, Афродита, Дуэт, Верона.

Фасады ящиков могут быть как с одной стороны, так и с двух сторон.

Размер (глубина ящика) 70-90 см, 120-150 см. Длина по фасаду 930 см или 980 см.

В комплекте 2 ящика. В данный момент ящики доставляются клиенту в собранном виде.

Туалетные столики

Все видимые лицевые поверхности туалетных столов изготавливаются из натурального дерева (сосна, бук, дуб). К ним относятся: фасады, столешницы, ножки, подзеркальники и царги. Они красятся в цвет изделия. Внутренние детали корпуса и выдвижных ящиков изготавливаются из ЛДСП. Исполнение в пяти цветах: светлый орех, итальянский орех, клён, белый, серый. Дно ящиков - из ЛДВП. Направляющие - насадного типа частичного выдвижения (Quadro Stop Control) немецкой фирмы "Hettich". Туалетный стол "Сорренто" комплектуется направляющими частичного выдвижения с интегрированным демпфером (Quadro Silent System). Внутренний корпус ТС №4 "Флоренция", изготавливается из высококачественной фанеры и комплектуется роликовыми направляющими.

В комплекте к столику - один пуф. Пуф изготавливается из массива сосны, бука, дуба, сиденье - пенополиуретан, покрытие - ткань или искусственная кожа. Цветовое решение сиденья пуфа по умолчанию подбирается под цвет изготавливаемого изделия. На встроенном зеркале нанесён рисунок (по умолчанию). На туалетном столике "Флоренция", "Афродита" и "Сорренто"* зеркала без рисунка.

Возможна отдельная комплектация.

Фотографии образцов изделий фабрики представлены в каталоге "Мебель для спальни из натурального дерева". Визуальная информация, предоставленная в каталоге, демонстрирует общие виды моделей и не привязана к конкретным размерам и цветовому исполнению изделия. Конкретная техническая информация и цветовые решения предоставлены в "Путеводителе по коллекции" и в каталоге "Образцы цвета".



Спецификации

Спецификация по упаковке продукции мебельной фабрики

Детская двухъярусная кровать №1:

1. Спинки + Лестница + Мешок с фурнитурой (ламеледержатели, болты (б.+ м.), ручки к ящ.) + инструкция
2. Две царги + две длинные планки
3. Две царги + две короткие планки
4. Подматрасники 11 шт. - связанные лентой без упаковки
5. Подматрасники 11 шт. - связанные лентой без упаковки
6. Ящики в разобранном виде в упаковке, фурнитура
7. ДВП на ящики - без упаковки - 2 шт.

Детская №4:

1. Две царги + Планки + средник (для ширины от 120)
2. Спинки + коробка с фурнитурой, инструкция
3. Подматрасники 11 шт. - связанные лентой без упаковки
4. Ящики в разобранном виде в упаковке, фурнитура
5. ДВП на ящики - без упаковки - 2 шт.

Детская Маяк:

1. Две царги + планка
2. Планки
3. Спинки + Лестница + Коробка с фурнитурой + инструкция
4. Подматрасники 11 шт. - связанные лентой без упаковки.

Детская Одноярусная Точеная №3:

1. Две спинки + Коробка с фурнитурой + инструкция
2. Две царги + две планки
3. Подматрасники 11 шт. - связанные лентой без упаковки
4. Ящики в разобранном виде в упаковке, фурнитура
5. ДВП на ящики - без упаковки - 2 шт.

Детская Двухъярусная Точеная №2:

1. Две спинки
2. Две спинки + Мешок с фурнитурой + инструкция
3. Две царги + две планки + шканты (4 шт.) + "грибочки"(4 шт.)
4. Две царги + две планки
5. Лестница - в пленке
6. Подматрасники 11 шт. - связанные лентой без упаковки
7. Подматрасники 11 шт. - связанные лентой без упаковки
8. Ящики в разобранном виде в упаковке, фурнитура
9. ДВП на ящики - без упаковки - 2 шт.

Односпальные и двухспальные кровати:

1. Спинки + Мешок с фурнитурой (ламеледержатели + саморезы) + инструкция
2. Царги + средник
3. Подматрасники 11 шт. - связанные лентой без упаковки

Элегия:

1. Две царги
2. Две спинки с направляющими
3. Две планки
4. Два фасада + фурнитура + инструкция
5. Ящики в сборе с направляющими (2 шт.) + стенка проходная с направляющими
6. Подматрасники 10 шт. - связанные лентой без упаковки



Спецификации

Туалетные столики Туалетный столик №2, №4 "Флоренция", №10 "Афродита"

1. Стол + фурнитура + шканты + инструкция
2. Зеркало
3. Пуфик

Шкафы

Шкафы распашные (ШР №1-4)

1. Корпус шкафа + ЛДВП
1-о створчатый - 2 коробки
2-х створчатый - 2 коробки
3-х створчатый - 2 коробки
4-х створчатый - 3 коробки
2. Фурнитура + инструкция
3. Карнизы + плинтуса
4. Двери

Шкафы распашные с пилястрами (ШРП №1-4)

1. Корпус шкафа
2. Боковины (в сборе) + Пилястры + ЛДВП
3. Крыша (в сборе) + дно (в сборе)
4. Двери
5. Фурнитура + инструкция

Шкаф купе "Сорренто" (Купе №2/3)

1. Корпус шкафа
2. Боковины шкафа
3. Крыша (в сборе)
4. Дно (в сборе)
5. Двери + ЛДВП
6. Пилястры + Фурнитура + инструкция
7. Шуфляды

Тумбы и комоды (исключение - комод №12/5), выкатные ящики для кроватей упаковываются в сборе (ручки вкладываются внутрь).

Комод №12/5 "Сорренто"

- | | | |
|------------------------|---|-----------------------|
| 1. Основание (в сборе) | 3. ЛДВП на ящики (без упаковки) - 2 шт. | 5. Боковины (в сборе) |
| 2. Столешница + корпус | 4. Ящики (в сборе) + Шуфляды + инструкция + Фурнитура | 6. Фасады (2 шт.) |

Бельевой ящик с подъемным ортопедическим основанием

1. Корпус + фурнитура
2. Ортопедическое основание
3. Подъемный механизм
4. ЛДВП (4 листа)

При приемке продукции следите за комплектацией и номенклатурой изделия. При нестандартных заказах кроватей, шкафов и другой продукции фабрики возможны изменения комплектности упаковки.

Общая информация

1. Покупатель не вправе вернуть товары Поставщику после отгрузки при наличии на товарах механических повреждений, нарушении санитарных норм - грязные товары, а также нестандартные товары.
2. Сроки изготовления изделий **от 15-ти до 20-ти рабочих дней**, в зависимости от количества заказываемой продукции со дня передачи заказа в производство. Товары доставляются в течение 3-х дней.
3. Вся продукция имеет сертификаты соответствия.
4. Изделия одного и того же цвета могут отличаться по тону, если они из разных партий (заказаны в разные дни).
5. Кровати, тумбочки, комоды не перекрашиваются в другой цвет.

Внимание: темные цвета при различном освещении могут отличаться от образца. По желанию заказчика возможно отклонение от цветовой гаммы в более темную или светлую сторону, но при этом за процент отклонения фабрика ответственности не несёт. На изделиях, выполненных в цвете "белый, фламинго, розовый, зелёный, голубой, сирень, персик, слоновая кость, песок или лён", текстура древесины полностью закрашивается. Изделия, изготовленные по образцу цвета заказчика, не могут иметь 100% соответствие с данным образцом.

Кровати и матрасы, изготовленные по нестандартному размеру и цвету и не соответствующие прайс-листу Поставщика **возврату или обмену не подлежат.**

6. Отгрузка производится по накладным под роспись покупателя.
7. Производитель оставляет за собой право внести изменения в цветовую гамму, дизайн, размеры, фурнитуру и функции предлагаемой продукции.
8. Гарантия распространяется на изделия, эксплуатируемые в соответствии с руководством по эксплуатации (памятка – вкладыш).
9. Обращаем внимание на то, что благодаря технологическим особенностям кровати комплектуются только одной или только двумя спинками (см. прайс-лист). Некоторые модели кроватей не изготавливаются меньше чем 120 см. по ширине. (см. прайс-лист).
10. Рекомендуемая толщина матраса вкладываемого в кровать не должна превышать 20 см.
11. Ортопедическое основание вкладывается в кровать и устанавливается на одной ножке. Высота ножки подбирается согласно высоте кровати. Возможна установка на пяти ножках за дополнительную плату (согласовать с менеджером).
12. Регламентные работы на производстве производятся с 1 по 10 января, с 1 по 10 мая - ежегодно.



Габаритные размеры

Таблица габаритных размеров кроватей к размерам спального места (две спинки)

№:	Модель	Артикул	по длине, см	по ширине, см	высота спинок		матрас 20	высота от пола до спального места, см	высота от пола до царги, см	объем в упаковке, м.куб. (160)	вес в упаковке, кг		
					верхняя, см	нижняя, см					кровать из Сосны	кровать из Бука	кровать из Дуба
1	Лилия	№07	+14	+8	88	66		54	25,0	0,50	58	72	77
2	Александрия	№16	+8	+7,5	89	57		53	24,5	0,30	54	68	73
3	Фараон	№03	+14	+15	88	57		40	11,0	0,50	60	-	-
4	Лотос	№05	+14	+15	74	54		48	19,0	0,50	57	-	-
5	Клеопатра	№04	+14	+15	85	59		48	19,0	0,50	58	72	77
6	Исида	№15	+14	+8,5	95	64		49	19,5	0,50	58	73	78
7	Маэстро	№12	+8	+10	80	62		49	19,5	0,30	50	64	69
8	Виктория	№14	+14	+15	95	44		48	19,0	0,50	57	71	76
9	Венеция	№18	+8	+8	89	57		54	24,5	0,30	54	68	73
10	Манхэттен	№25	+8	+10	94	71		54	24,5	0,30	54	68	73
11	Жасмин	№24	+14	+8	88	66		54	25,0	0,50	58	72	77
12	Венера	№29	+15	+10	93	65		46	17,0	0,50	72	86	91
13	Мальва	№32	+14	+8	88	66		54	25,0	0,50	58	72	77
14	Стиль	№34	+7	+13	78	58		49	19,5	0,30	50	64	69
15	Крокус	№35	+8	+10	88	59	49	49	19,5	0,30	54	68	73
16	Флоренция	№47	+10	+25	117	82	54	54	25,0	0,45	54	67	72
17	Колизей	№37	+15	+7	99	64	47	47	18,0	0,50	59	71	81
18	Паледмо	№48	+26	+10	120	37	50	50	20,5	0,65	56	63	74
19	Купидон	№53	+14	+15	95	44	48	48	19,5	0,50	57	71	76
20	Неаполь	№46	+14	+15	84	66	48	48	19,0	0,50	57	-	-
21	Афродита	№38	+14	+8,5	110	82	53	53	23,5	0,50	54	68	73
22	Турин	№45	+8	+25,4	96	78	52	52	18/16	0,30	53	67	72
23	Филадельфия	№52	+12	+15	105	75	47	47	18,0	0,50	57	71	76
24	Премьера	№41	+11	+12,5	94	44	47	47	18,0	0,30	52	66	71
25	Дуэт	№42	+8	14,5	100	38	50	50	20,5	0,30	53	67	72
26	Сорренто	№51	+23	+13	127	75	53	53	17	0,65	59	71	81
27	Верона	№49	+12	24,4	120	40	49	49	20	0,45	54	67	72
28	Валенсия*	№54	+12	+15	104	59,5	46	46	17	0,50	58	72	77
29	Валенсия (декор)*	№54	+12	+15	112,5	59,5	46	46	17	0,50	58	72	77
30	Элегия	№43	+7	+8,5	72	72	50	50	20	0,50	57	71	76
31	Марсель*	№56	+8	+9	87	80	53	53	25	0,50	58	72	77
32	Двухъярусная детская №1	№10.01	+8	+7	170	170	52/145	52/145	26/119	0,50	94	-	-
33	Двухъярусная точеная №2	№10.02	+14	+10	193	193	52/147	52/147	26/121	0,60	96	-	-
34	Одноярусная точеная №3	№20.02	+14	+10	98	98	52	52	26	0,40	58	-	-
35	Одноярусная детская №4	№20.01	+8	+7	75	75	52	52	26	0,30	58	-	-
36	Детская "Маяк"	№10.03	+8	+7	170	170	145	145	26	0,40	56	-	-

*Коллекция 2014г.

Таблица габаритных размеров прикроватных тумб, комодов, туалетных столов, банкеток

№	Модель	Артикул	Ширина, см	Высота, см	Глубина, см	объем в упаковке, м.куб.	вес в упаковке, кг		
							изделие из Сосны	изделие из Бука	изделие из Дуба
1	Тумба №2 (массив)	TN#2/3	54	51,5	36	0,11	16	19	22
2	Тумба №4 "Флоренция"	TN#4/2	63	55	40	0,15	17	20	23
3	Тумба №5 (ротанг)	TN#5/2	54	51,5	36	0,11	15	-	-
4	Тумба №6 (филенка)	TN#6/2	54	51,5	36	0,11	15	18	21
5	Тумба №7 (рамка)	TN#7/2	54	51,5	36	0,11	15	18	21
6	Тумба №8 (массив)	TN#8/2	54	51,5	36	0,11	16	19	22
7	Тумба №9 (плетение)	TN#9/2	54	51,5	36	0,11	15	18	21
8	Тумба №10 "Афродита"	TN#10/1	60	66	39,5	0,16	19	22	25
9	Тумба №11 (массив)	TN#11/3	50	54	36,5	0,10	17	20	23
10	Тумба №12 "Сорренто"	TN#12/3	63	70	45,5	0,21			
11	Тумба №13 (3 ящ.массив)	TN#13/3	63,5	57	41	0,16			
12	Тумба №13 (7 ящ.массив)	TN#13/7	63,5	132	41	0,36			
13	Тумба №14 "Верона" (филенка)	TN#14/2	58,5	54	38	0,13			
14	Тумба №15* (филенка)	TN#15/2	65	55,5	41	0,16			
15	Комод №2 (3 ящ.массив)	KN#2/3	88,5	82,5	48	0,37	43	48	52
16	Комод №4 "Флоренция" (3 ящ.массив,ротанг)	KN#4/3	94	83	54	0,44	53	58	63
17	Комод №5 (3 ящ.ротанг)	KN#5/3	88,5	80,5	48	0,36	41	-	-
18	Комод №6 (3 ящ.филенка)	KN#6/3	88,5	80,5	48	0,36	41	46	50
19	Комод №7 (3 ящ.рамка)	KN#7/3	88,5	80,5	48	0,36	41	46	50
20	Комод №8 (3 ящ.массив)	KN#8/3	88,5	82,5	48	0,37	43	48	52
21	Комод №9 (3 ящ.плетение)	KN#9/3	88,5	80,5	48	0,36	41	46	50
22	Комод №11 (3 ящ.массив)	KN#11/3	79	66	47,5	0,26	53	58	63
23	Комод №12 "Сорренто" (3 ящ.)	KN#12/5	143	101	55	0,83			
24	Комод №13 (3 ящ.массив)	KN#13/3	93,5	69	52	0,35			
25	Комод №14 "Верона" (3 ящ.филенка)	KN#14/3	95	84	50	0,42			
26	Комод №15* (3 ящ.филенка)	KN#15/3	110	85	52	0,51			
27	Комод №2 (4 ящ.массив)	KN#2/4	88,5	104,5	48	0,47	54	61	65
28	Комод №5 (4 ящ.ротанг)	KN#5/4	88,5	102,5	48	0,46	52	-	-
29	Комод №6 (4 ящ.филенка)	KN#6/4	88,5	102,5	48	0,46	52	59	63
30	Комод №7 (3 ящ.рамка)	KN#7/4	88,5	102,5	48	0,46	52	59	63
31	Комод №8 (4 ящ.массив)	KN#8/4	88,5	104,5	48	0,47	54	61	65
32	Комод №9 (4 ящ.плетение)	KN#9/4	88,5	102,5	48	0,46	52	59	63
33	Комод №11 (4 ящ.массив)	KN#11/4	79	84	47,5	0,33	54	61	65
34	Комод №13 (4 ящ.массив)	KN#13/4	93,5	87	52	0,44			
35	Комод №15* (4 ящ.филенка)	KN#15/4	110	107	52	0,64			
36	Стол туалетный №2	TCN#2	107	150/78	46	0,45	30	42	52
37	Стол туалетный №4 "Флоренция"(массив, ротанг)	TCN#4	106	148/80	47	0,45	32	44	53
38	Стол туалетный №10 "Афродита"(массив)	TCN#10	97	172/81,5	45	0,45	31	43	52
39	Стол туалетный №12 "Сорренто"(массив)	TCN#12	132	179,5/78,5	48				
40	Банкетка №1 (кожа)	BN#1	100/120/140	48	46	0,24/0,27/0,31	28	40	49
41	Банкетка №7 (рамка)	BN#7	100/120/140	48	46	0,24/0,27/0,31	27	39	48
42	Банкетка №9 (плетение)	BN#9	100/120/140	48	46	0,24/0,27/0,31	29	41	50
43	Банкетка №12 "Сорренто"(массив)	BN#12	101/121/141	50	40	0,21/0,24/0,28			
44	Зеркало напольное №13	ZN#13	104	181/28,5	41				

*Коллекция 2014г.

Габаритные размеры

Таблица габаритных размеров шкафов

№	Модель	Артикул	Ширина, см	Высота, см	Глубина, см	объем в упаковке, м.куб.	вес в упаковке, кг		
							изделие из Сосны	изделие из Бука	изделие из Дуба
1	Шкаф распашной 1-о створчатый	ШРН№1	48	216	62	0,25	60	65	68
2	Шкаф распашной 2-х створчатый	ШРН№2	88	216	62	0,25	85	90	93
3	Шкаф распашной 3-х створчатый	ШРН№3	128	216	62	0,35	100	110	113
4	Шкаф распашной 4-х створчатый	ШРН№4	168	216	62	0,45	115	125	128
5	Шкаф распашной с пилястрами 1-о створчатый	ШРП№1	65	223	65				
6	Шкаф распашной с пилястрами 2-х створчатый	ШРП№2	110	223	65				
7	Шкаф распашной с пилястрами 3-х створчатый	ШРП№3	155	223	65				
8	Шкаф распашной с пилястрами 4-х створчатый	ШРП№4	200	223	65				
9	Шкаф-купе "Сорренто"	ШК№2/3	162	235	64				

*Коллекция 2013г.

к/к

Таблица объемов ортопедических оснований

Размер	Вес в упаковке, кг.	Объем в упаковке, м.куб.
80 x 190/200	12,0	0,08
90 x 190/200	12,4	0,09
120 x 190/200	19,0	0,12
140 x 190/200	19,8	0,14
160 x 190/200	22,3	0,16
180 x 190/200	23,3	0,18



Сертификация продукции

Вся продукция соответствует государственным санитарно-эпидемиологическим нормативам, что подтверждено соответствующим сертификатам.

Изделия мебели для спальни

Соответствуют ГОСТу 16371-93, ГОСТу 19917-93 ТО 2248-01-06,(07)

Сертификат соответствия № РОСС RU.ДМ29 Н01673

ГОСТ - это определенный стандарт, какого либо предмета, вещи, продукта питания и тому подобного, который устанавливает государство по мере его полезности или опасности. При этом каждому продукту дают определенный номер, который в последующем и является ГОСТом данного продукта. После сертификации потребитель знает, что этот продукт одобрило государство.

Гарантийные сроки

Срок службы мебели 10 лет. Гарантийный срок на кровать составляет 18 месяцев, на прикроватные тумбы, комоды, туалетные столики, шкафы-24 месяца. В течение гарантийного срока фабрика гарантирует произвести ремонт или замену некачественного изделия, если не были нарушены условия эксплуатации и отсутствуют видимые механические повреждения и загрязнения. Информация по эксплуатации, хранению и уходу за мебелью содержится в **РУКОВОДСТВЕ ПО ЭКСПЛУАТАЦИИ**, которое вкладывают в упаковку с мебелью.

Гарантийный срок при розничной продаже через торговую сеть исчисляется со дня продажи мебели, при вне рыночном распределении - со дня получения потребителем.

Маркировочный ярлык

Маркировка наносится на левый угол
задней стенки кровати или на обратную
сторону крышки стола



Фокин

Нанесено на изделие

КРОВАТЬ No _____

ГОСТ 19917-03

Дата выпуска: _____

Гарантийный срок: 18 месяцев

PG

PG

Инструкция по сборке

Кровати: комплектация и конструкция

- В настоящее время нашей фирмой выпускаются кровати следующих размеров: ширина спального места: 80; 90; 120; 140; 160; 180 см
длина спального места: 190 и 200 см
- Кровать состоит из высокой опорной спинки (изголовья) и низкой опорной спинки(изножья) - (поз.1); двух продольных царг(поз.2) и ламелей (поз.3).
- Если ширина кровати превышает 120 см, для увеличения жесткости, в конструкцию кровати включается средняя царга.



Рис.1



Порядок сборки

1. Для удобства рекомендуется собирать кровать вдвоем (рис.1).
2. Соединить спинки кровати(поз.1) с царгами (поз.2).
Соединение производится с помощью кроватной стяжки (поз.7 и 6).
3. Положить ламели (поз.3) на опорные бруски закреплённые на царгах и зафиксировать их с помощью ламеледержателей (поз.4), которые прикручиваются саморезами (поз.5) к опорным брускам.

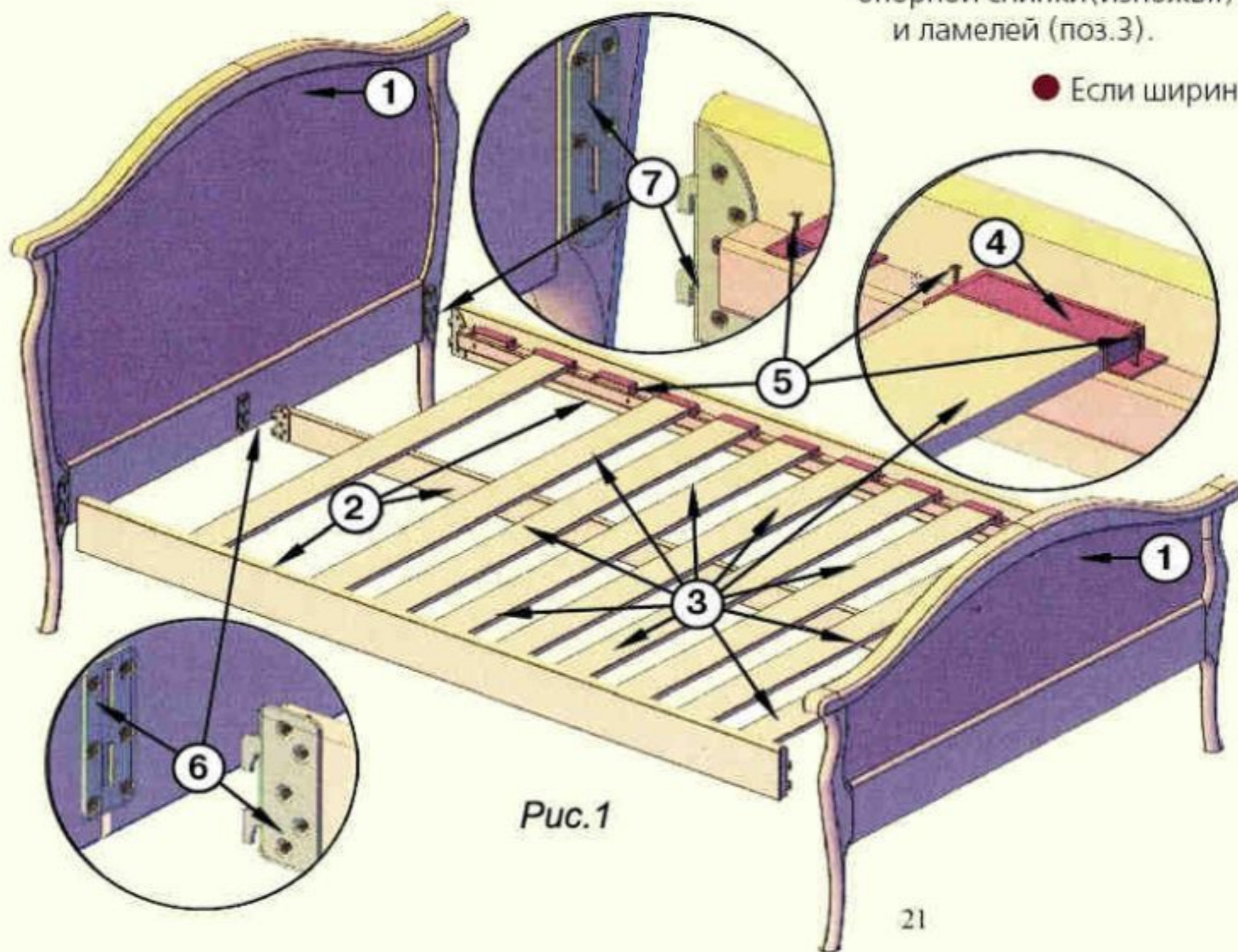
Примечание:

В местах крепления ламеледержателей на опорные бруски нанесены насечки.



Рис.2



Спецификация

Поз.	Наименование	Количество	Примечания
1	Спинка	2 шт.	
2	Царга	2(3-4) шт.	3- ширина ≥ 120 см 4- ширина ≥ 180 см
3	Ламель	11шт.	

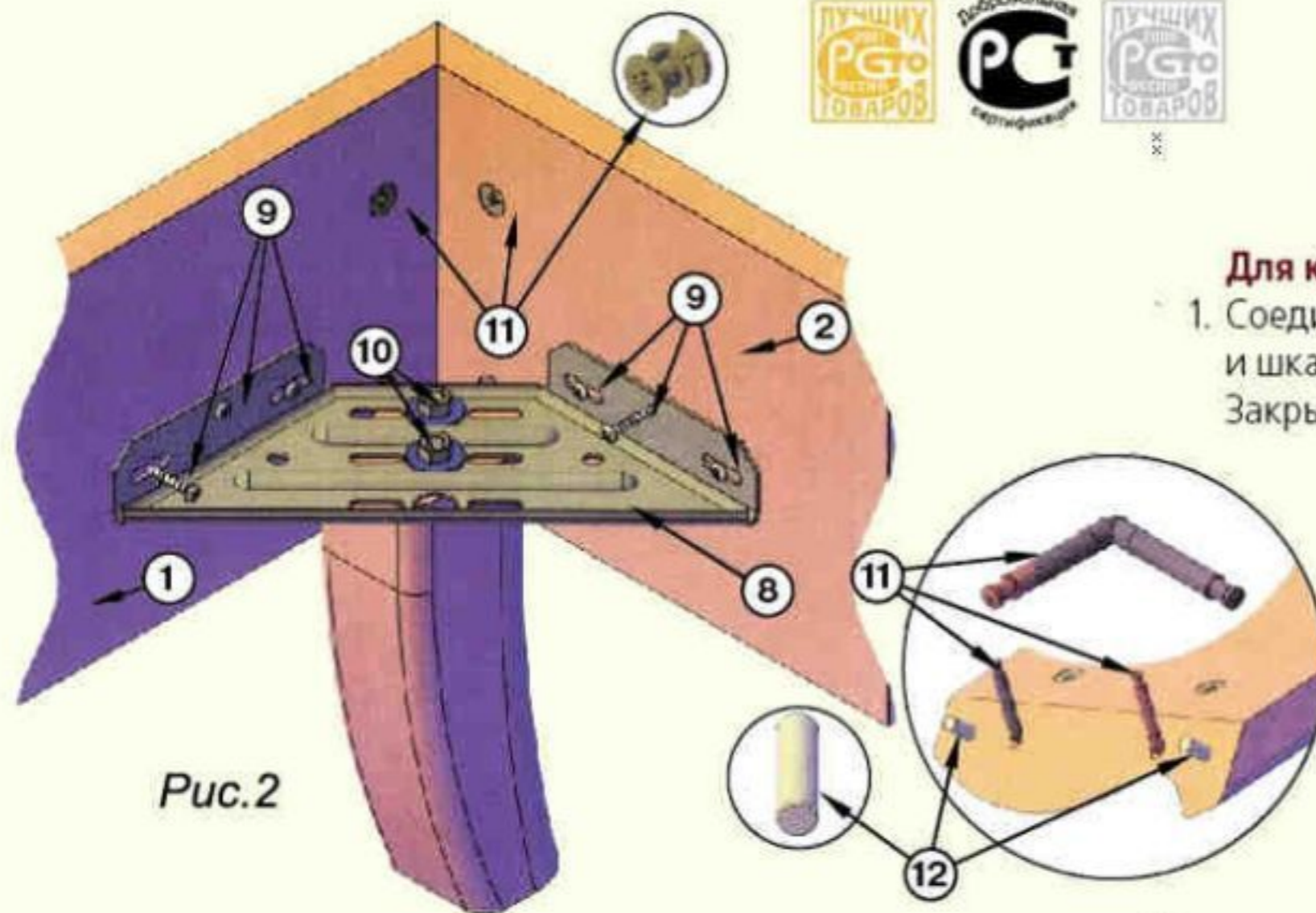
Крепежные элементы

Поз.	Наименование	Количество	Примечания
4	Ламеледержатели	22 шт.	
5	Саморезы	44 шт.	
6	Стяжка кроватная средняя	2(4) к-т(а)	1- ширина ≥ 120 см 2- ширина ≥ 180 см
7	Стяжка кроватная	4(2) к-та	(2)-Турин-1
8	Кронштейн СК1	2 шт.	для : Турин-1
9	Саморез 4x25	12 шт.	для : Турин-1
10	Гайка М8 с шайбой 24x8	4 к-та	для : Турин-1
11	Эксц. угловая стяжка	2 к-та	для : Турин-1
12	Шкант	4 шт.	для : Турин-1
13	Заглушка d18	4 шт.	для : Турин-1

Для кроватей Турин-1 и Кармен (рис.2):

1. Соединить с помощью эксцентриковых угловых стяжек (поз.11) и шкантов (поз.12) продольные царги (поз.2) с изножьем. Закрыть заглушками (поз.13) эксцентрики.
2. Закрепить кронштейны СК1 (поз.8) на царгах и изножье кровати саморезами (поз.9). Прикрутить 2 ножки к кронштейнам СК1 с помощью гаек и шайб (поз.10).
3. Соединить изголовье (поз.2) с царгами (с помощью кроватной стяжки). Закрепить ламели ламеледержателями.



Инструкция по сборке

двухъярусной кровати «Детская №1 с ящиками»

Порядок сборки:

1. Присоединить спинки к кровати, к каркасу нижнего яруса, не затягивая крепеж до конца.
2. Присоединить каркас верхнего яруса к спинкам, не затягивая крепеж до конца.
3. Присоединить лестницу с ограничивающим бортиком верхнего яруса собранной конструкции.
4. Сделать окончательную протяжку крепежных соединений.
5. Вложить подматрасные планки на верхний и нижний ярусы.
6. Закрепить планки с помощью ламеледержателей, которые прикручиваются саморезами к опорным брускам. В местах крепления ламеледержателей на опорные бруски нанесены насечки.
7. Вставить ящики.

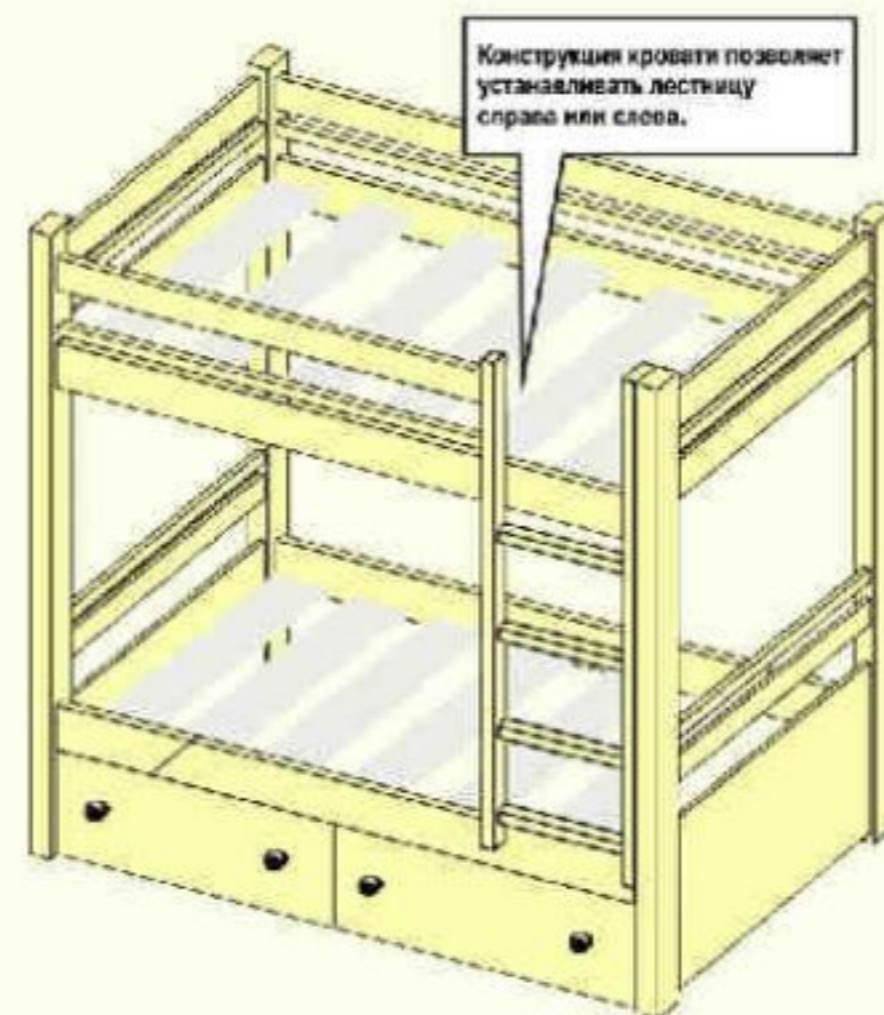
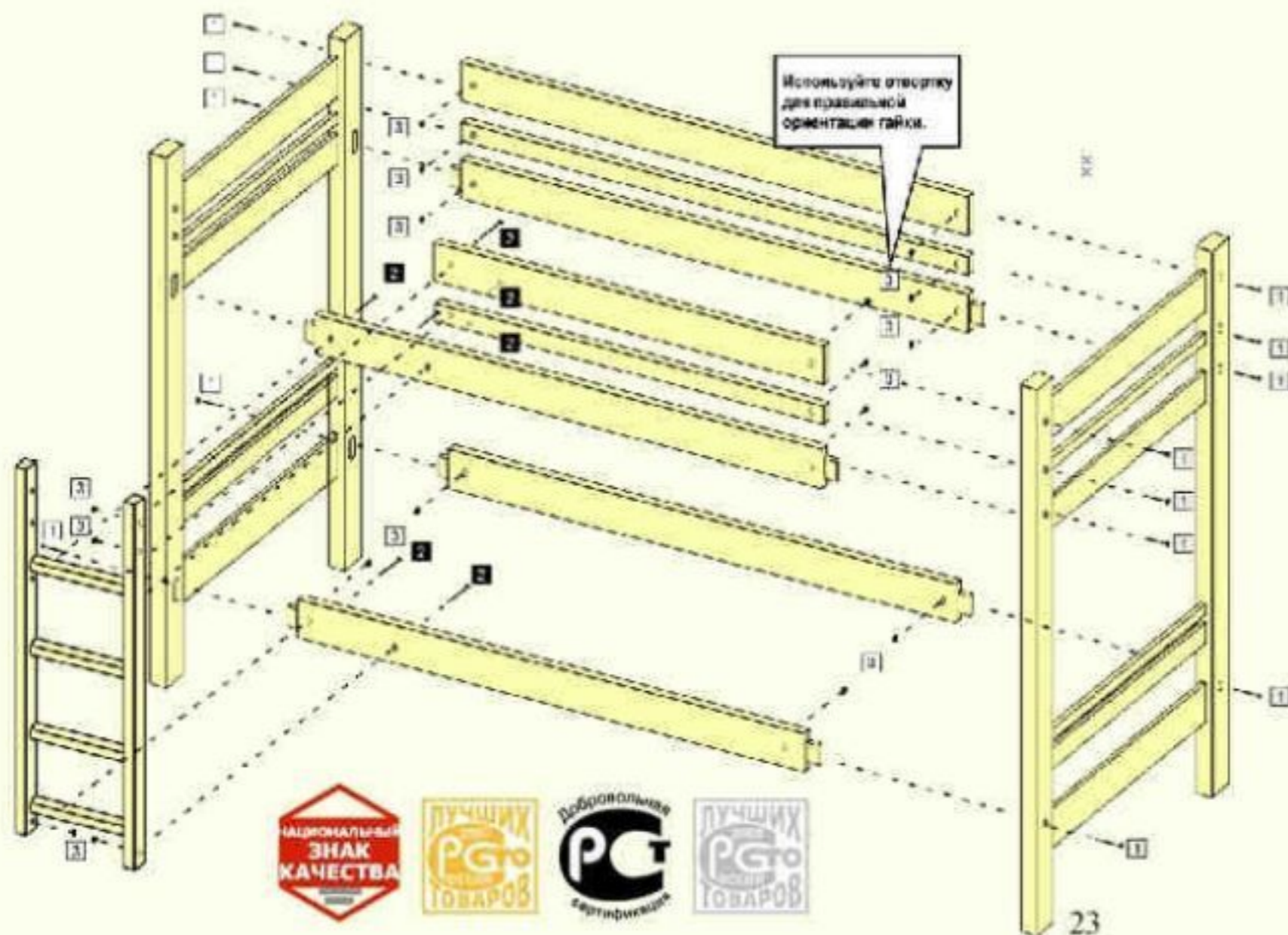

Перечень крепежных элементов:

Болт М6 110 мм	9 шт.
Болт М6 50 мм	5 шт.
Гайка М6 12 мм	14 шт.
Ключ шестигранный М6	1 шт.
Ламеледержатели	44 шт.
Саморезы	88 шт.



Ламеледержатель

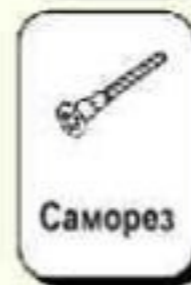

Саморез



Болт М6 110 мм



Болт М6 50 мм



Гайка М6 12 мм.



Ключ шестигранный



Порядок сборки:

1. Перед началом сборки убедитесь в полном наличии деталей и фурнитуры согласно прилагаемому перечню и ознакомьтесь с данной инструкцией.
2. Для сборки вам потребуется следующий инструмент: молоток, отвертка, рулетка.
3. Сборку ящика следует начинать со сборки каркаса ящика из боковых стенок. Рис. 1.

а) к передней стенке ящика поз. 1 (скреплена с фасадом) с помощью двух саморезов 4х32 закрепите боковую стенку поз. 2 (см. рис. 1 расположение паза).

б) аналогично закрепите левую боковую стенку.

в) между двумя боковыми стенками вставьте заднюю стенку и закрепите ее 4-мя саморезами 4х32.

г) собранный каркас проверьте на прямоугольность рулеткой, замерив расстояния с угла на угол.

При необходимости выравнивайте ящик за углы.



Рис.1

«Выкатного ящика»

4. После сборки каркаса (Рис. 2) вставьте в пазы боковых стенок дно поз. 6 и закрепите его вдоль задней и передней стенки гвоздями 1.2х25.
 5. Затем закрепите на дно планку жесткости в районе радиусных выборок в дне в которых будут видны отверстия для крепления саморезов и закрепите ее.
 6. На ребра боковых стенок в местах с отверстиями установите 4 колесных опоры и закрепите их саморезами 4х32.
 7. В отверстия на фасаде закрепите 2 ручки.
 8. Ящик готов к эксплуатации.
 9. Данная мебель должна эксплуатироваться в сухих проветриваемых помещениях с температурой воздуха 15-28С° и нормальной относительной влажностью.
- Поверхности мебели следует оберегать от длительного воздействия воды, растворителей, кислот и щелочей. Необходимо периодически подтягивать крепежные соединения.

Комплект фурнитуры:

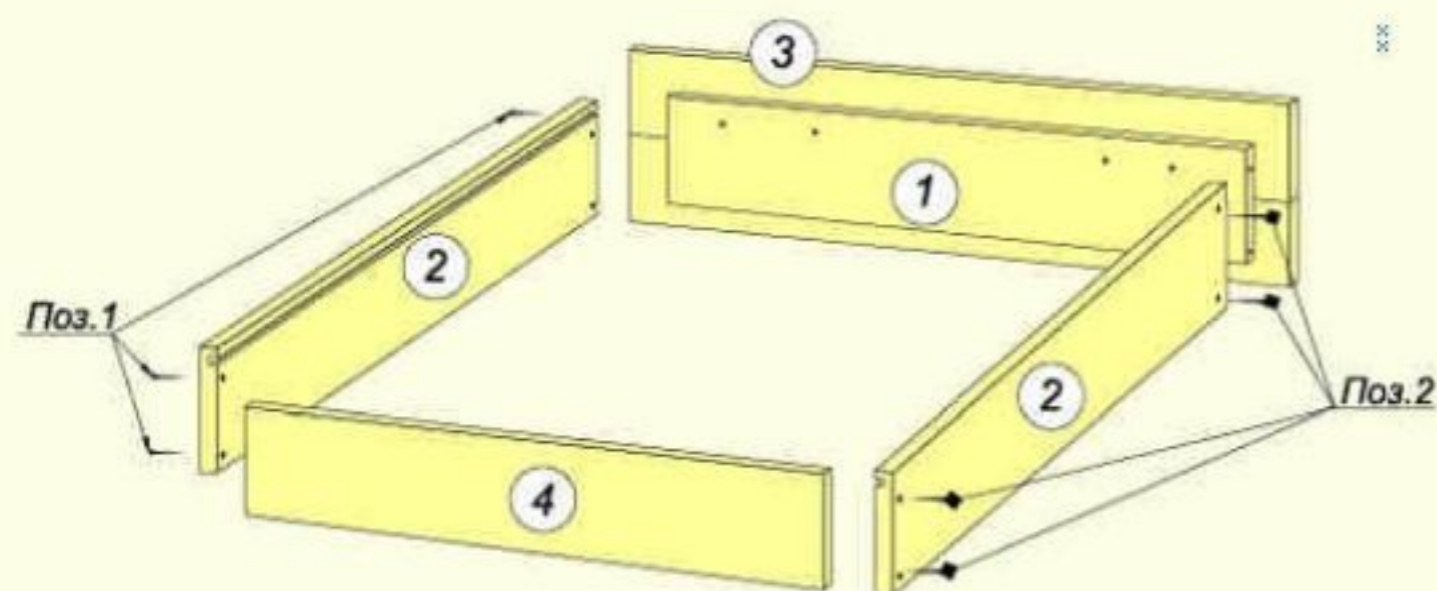
- | | | | |
|--------|----------------|-------|--------|
| Поз. 1 | Саморез 4х32 | | 18 шт. |
| Поз. 2 | Гвоздь 1.2х25 | | 20 шт. |
| Поз. 3 | Опора колесная | | 4 шт. |
| Поз. 4 | Ручка-скоба | | 2 шт. |



Рис.2



Инструкция по сборке

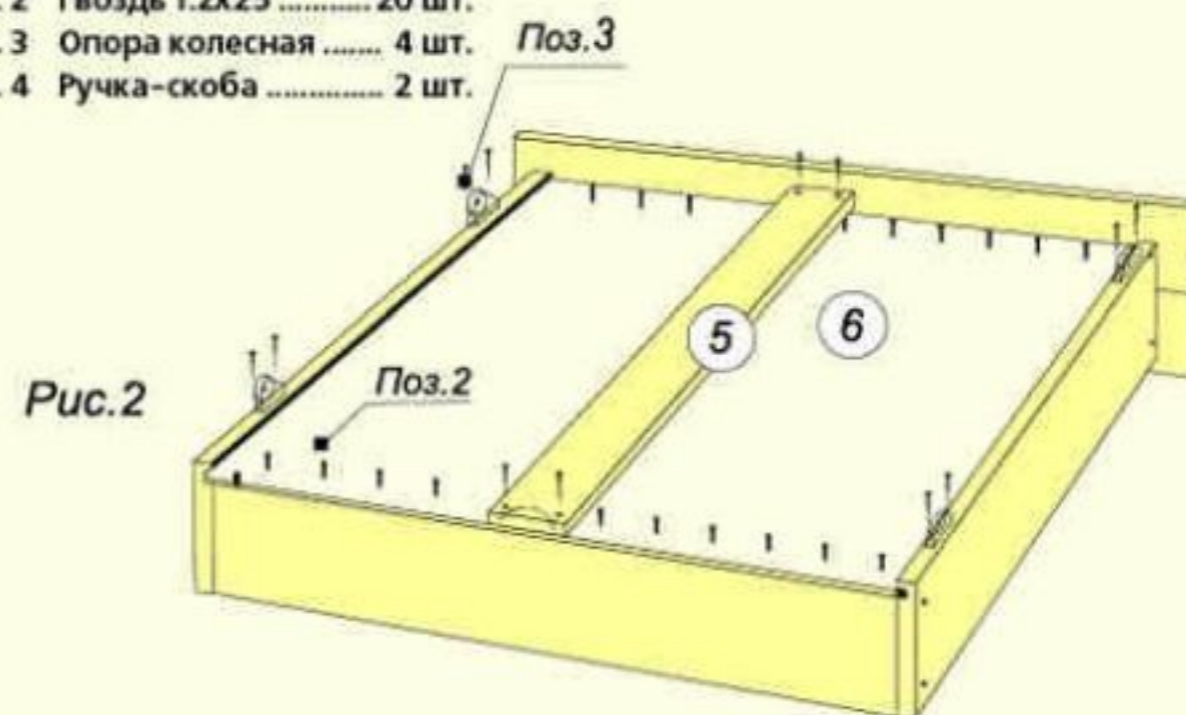

двухъярусной кровати

«Точеная №2 разборная»

Перечень крепежных элементов:

Болт М6 110 мм	9 шт.
Болт М6 50 мм	5 шт.
Гайка М6 12 мм	14 шт.
Деревянные шканты	4 шт.
Деревянные торцевые заглушки	8 шт.
Ключ шестигранный М6	1 шт.
Ламеледержатели	44 шт.
Саморезы	88 шт.

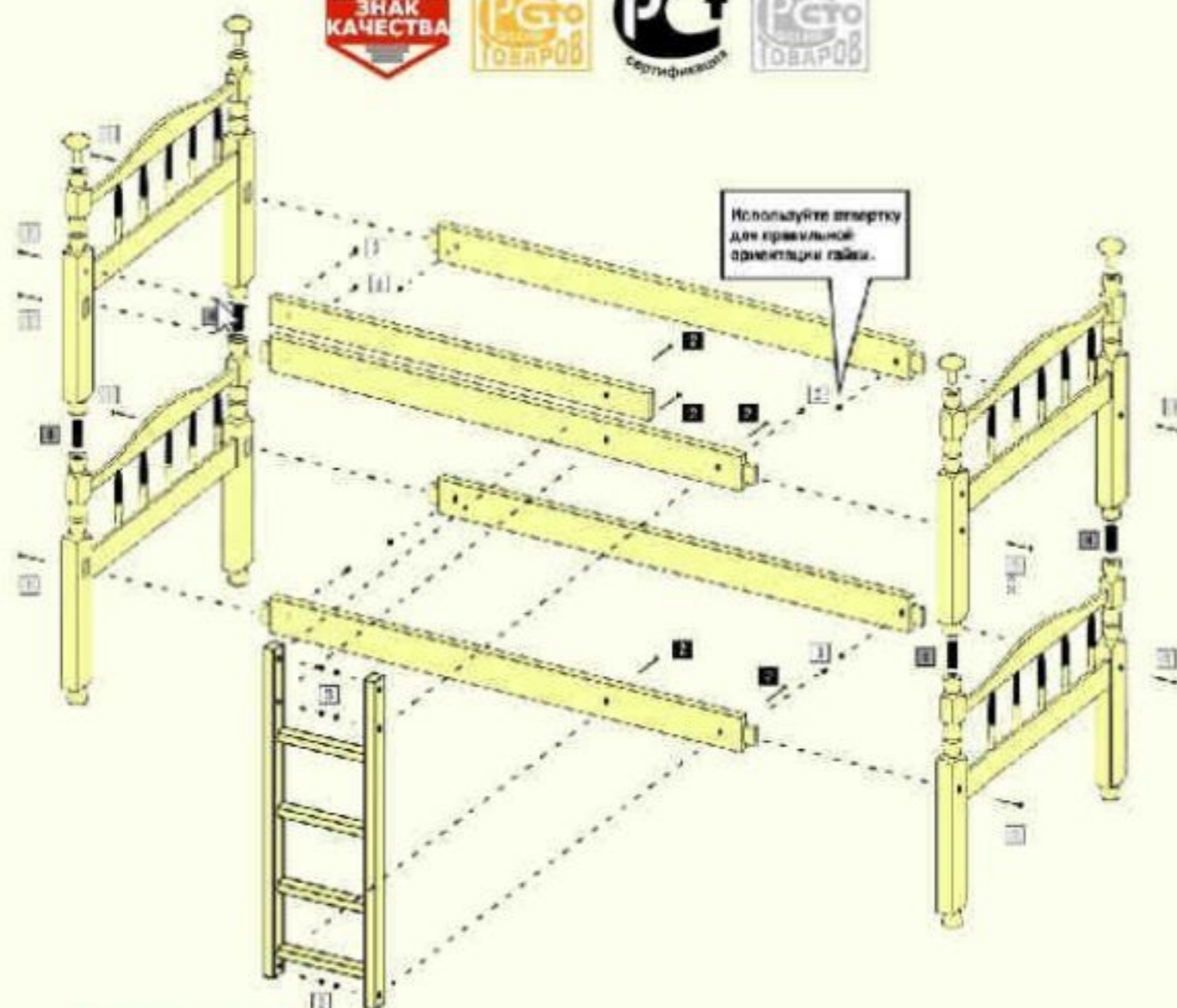

Порядок сборки:

1. Поставить заглушки на спинки верхнего яруса.
2. Собрать кровать нижнего яруса.
3. Вставить соединительные шканты в спинки нижнего яруса.
4. Собрать кровать верхнего яруса.
5. Кровать верхнего яруса установить на кровать нижнего яруса.
6. Присоединить лестницу с ограничивающим бортиком верхнего яруса собранной конструкции.
7. Сделать окончательную протяжку крепежных соединений.
8. Закрепить планки с помощью ламеледержателей, которые прикручиваются саморезами к опорным брускам. В местах крепления ламеледержателей на опорные бруски нанесены насечки.

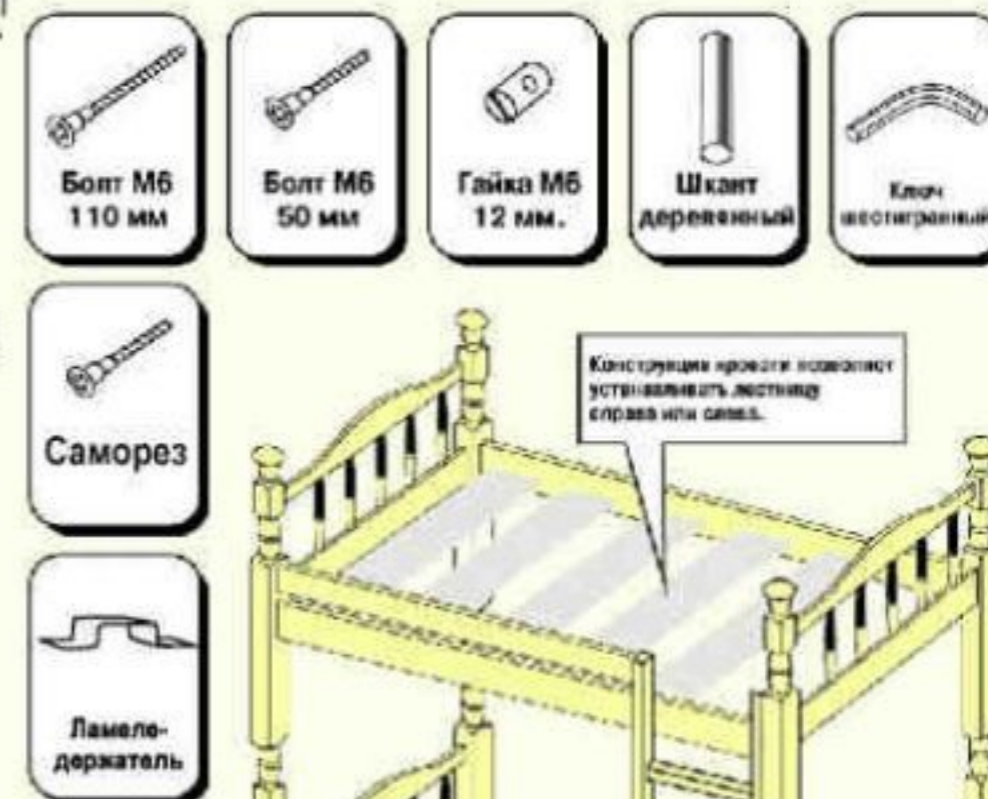

двухъярусной кровати

Детская «Маяк»

Порядок сборки:

1. Присоединить спинки кровати, к каркасу нижнего яруса, не затягивая крепеж до конца.
2. Присоединить каркас верхнего яруса к спинкам, не затягивая крепеж до конца.
3. Присоединить лестницу и ограничивающие бортики верхнего яруса к собранной конструкции.
4. Сделать окончательную протяжку крепежных соединений.
5. Закрепить ламели с помощью ламеледержателей, которые прикручиваются саморезами к опорным брускам.

В местах крепления ламеледержателей на опорные бруски нанесены насечки.

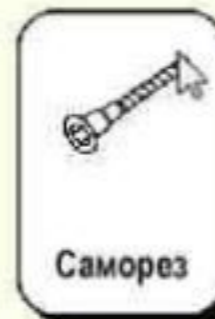
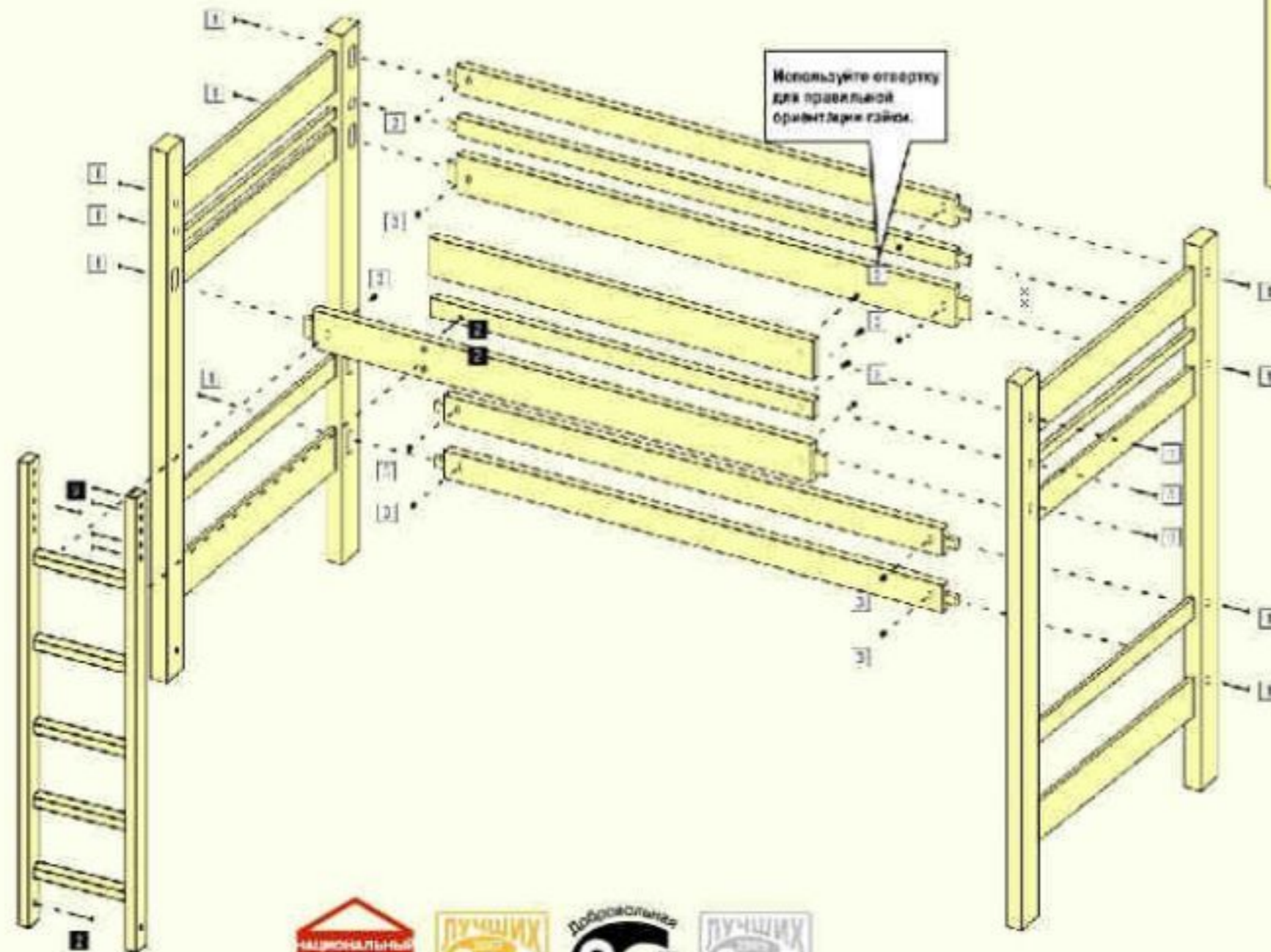

Перечень крепежных элементов:

Болт М6 110 мм	12 шт.
Евровинт	8 шт.
Гайка М6 12 мм	12 шт.
Ключ шестигранный М6	1 шт.
Ламеледержатели	22 шт.
Саморезы	44 шт.



Инструкция по сборке

«Детская №4 (Подросток)»

Порядок сборки:

1. Присоединить спинки кровати к каркасу.
2. Сделать окончательную протяжку крепежных соединений.
3. Вложить ламели.
4. Закрепить планки ламеледержателями с помощью саморезов.
5. Вложить ящики.

Перечень крепежных элементов:

Болт М6 110 мм	8 шт.
Гайка М6 12 мм	8 шт.
Ключ шестигранный М6	1 шт.
Ламеледержатели	22 шт.
Саморезы	44 шт.



Схема сборки кровати «Элегия»

Порядок сборки:

1. Присоедините царги №2 и №3 к одной из боковых стенок №1 с помощью кроватных стяжек.
2. Закрепите проходную стенку №4 на царгах №2,3 с помощью средних кроватных стяжек.
3. Присоедините оставшуюся боковую стенку кровати.
4. Установите верхние царги №5 с помощью стяжек.
5. Вложите ламели №6.
6. Закрепите планки ламеледержателями с помощью саморезов.
7. Соберите ящики с помощью саморезов 3,5x32.
8. Прикрутите винтами M4x25 ручки на шуфляды ящиков.
9. Закрепите шуфляды на ящиках саморезами через просверленные отверстия.
10. Задвиньте ящики в корпус кровати.

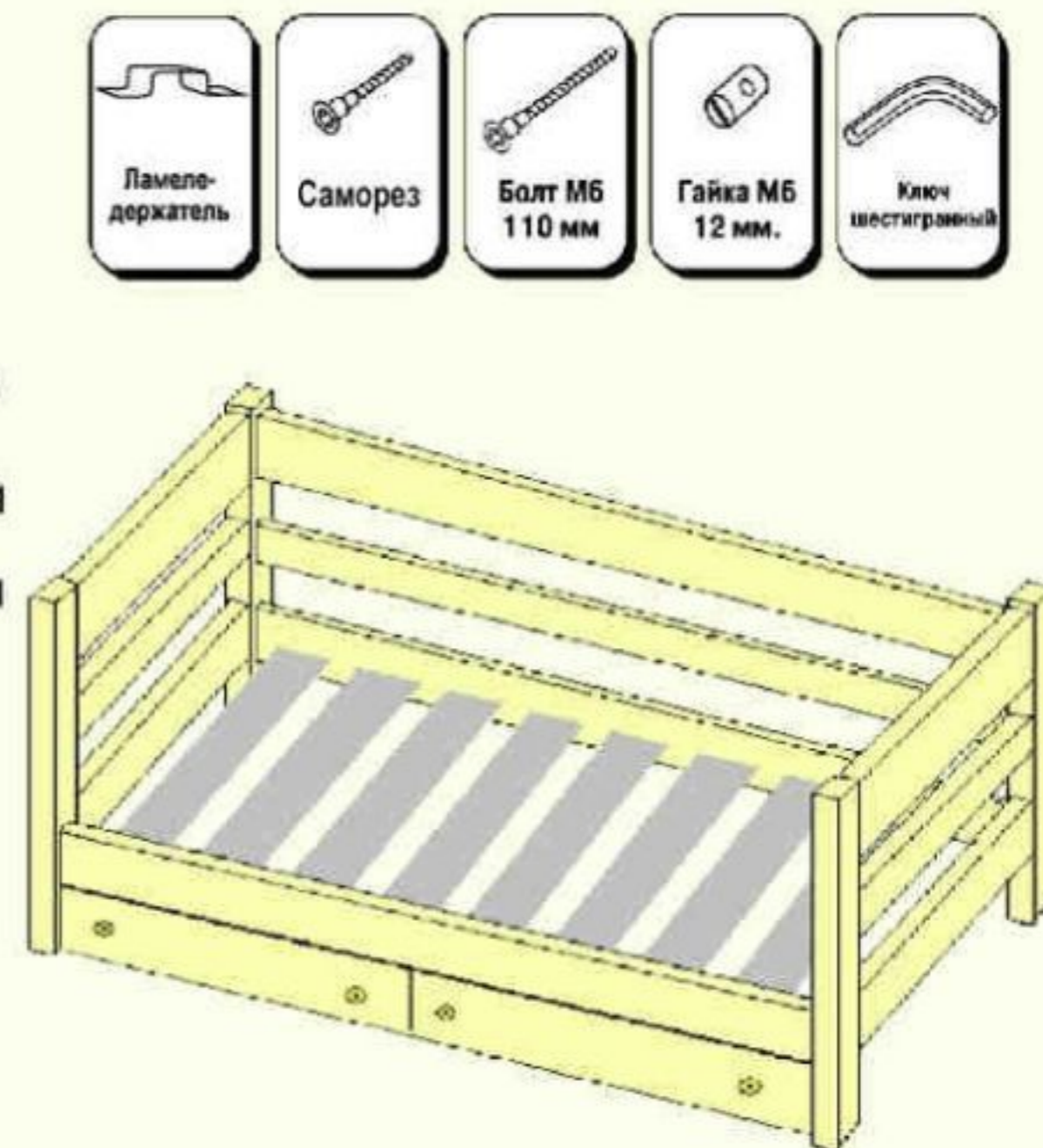
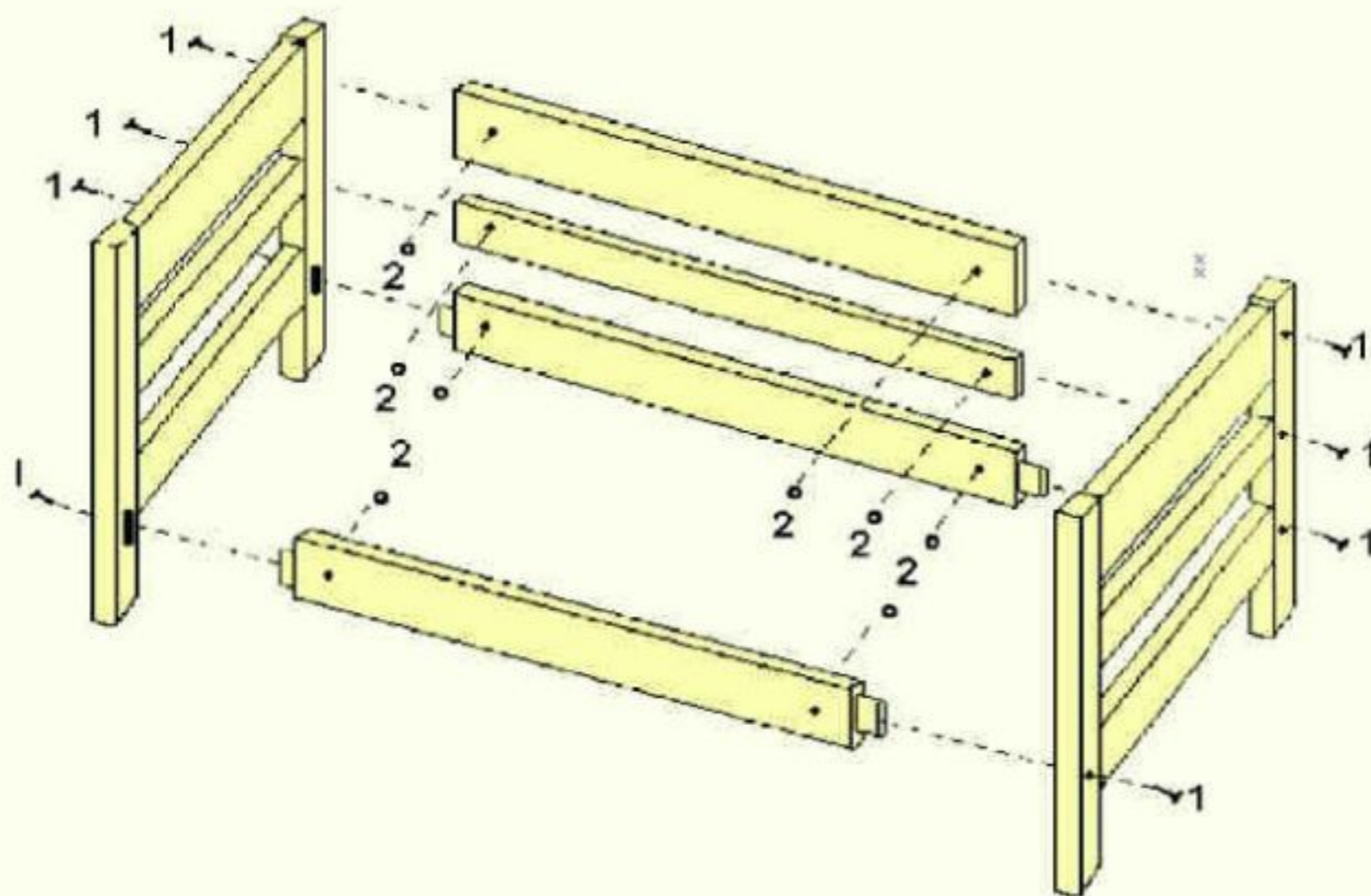
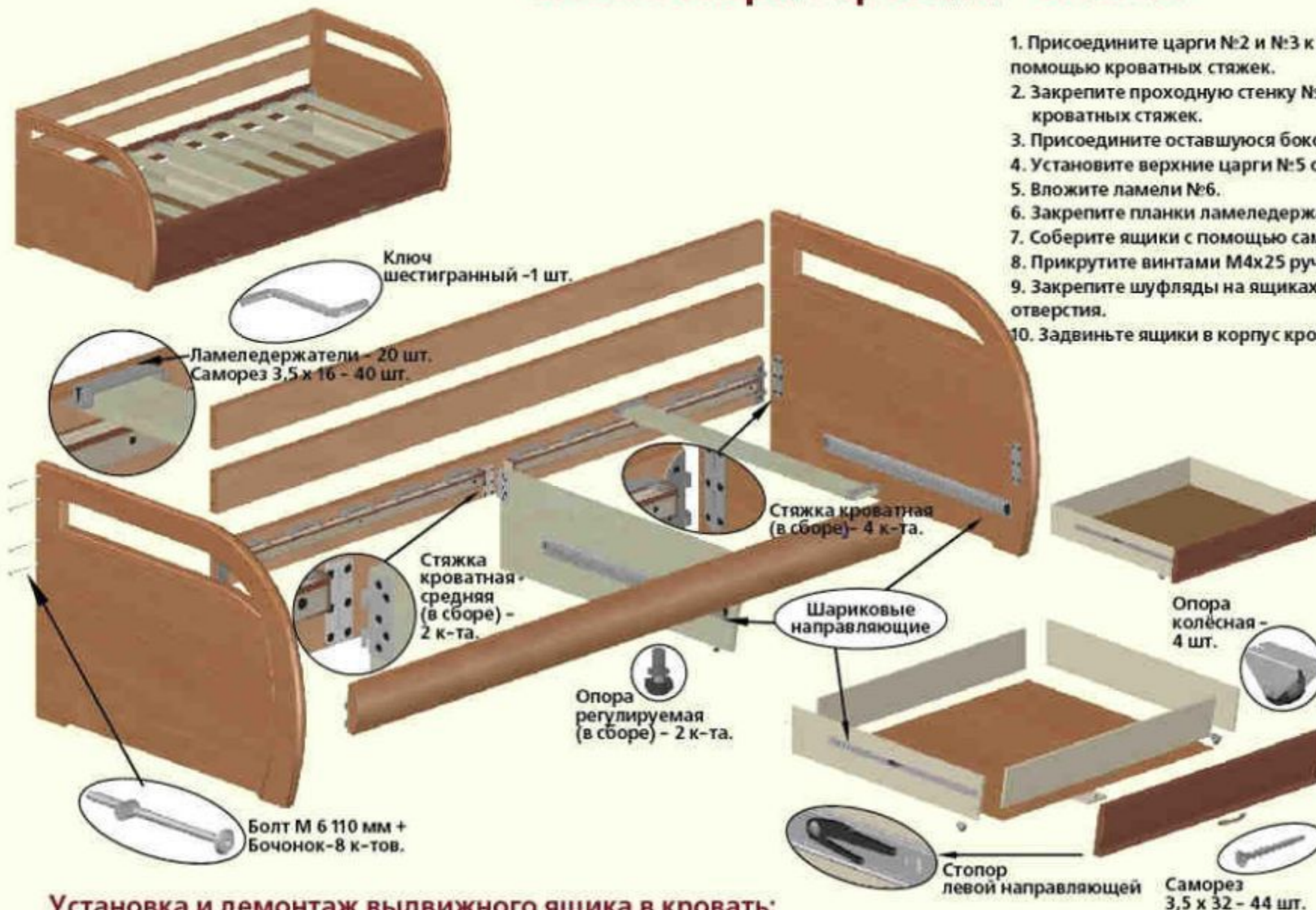

Сборочные детали

- | | |
|--|--------|
| 1. Стенка боковая (в сборе) | 2 шт. |
| 2. Царга передняя (в сборе) | 1 шт. |
| 3. Царга задняя (в сборе) | 1 шт. |
| 4. Стенка проходная (в сборе) | 1 шт. |
| 5. Царга верхняя | 2 шт. |
| 6. Ламели | 10 шт. |
| 7. Стенка ящика левая (в сборе) | 2 шт. |
| 8. Стенка ящика правая (в сборе) | 2 шт. |
| 9. Стенка ящика задняя | 2 шт. |
| 10. Стенка ящика передняя | 2 шт. |
| 11. Усилитель дна ящика | 2 шт. |
| 12. Дно ящика (ЛДВП) | 2 шт. |
| 13. Дно ящика (ЛДВП) | 2 шт. |

Комплект фурнитуры

- | | |
|----------------------------|--------|
| 1. Болт М6 110 мм | 8 шт. |
| 2. Стяжка-бочонок | 8 шт. |
| 3. Ключ шестигранный | 1 шт. |
| 4. Ламеледержатели | 20 шт. |
| 5. Саморез 3,5 x 16 | 40 шт. |
| 6. Саморез 3,5 x 32 | 44 шт. |
| 7. Гвоздь 1,6x20 | 40 шт. |
| 8. Ручка-скоба 96 мм | 2 шт. |
| 9. Винт М4x25 | 4 шт. |
| 10. Опора колёсная | 4 шт. |

Установка и демонтаж выдвижного ящика в кровать:

1. При установке ящик вдвигается по шариковым направляющим, закреплённым на боковых стенках кровати и ящика до упора. Об успешной установке ящика свидетельствует характерный щёлчок.
2. Для демонтажа ящика нужно его выдвинуть до предела, после чего нужно стопор правой направляющей поднять вверх, левой опустить вниз и завершить выдвигание до полного разъединения ящика с корпусом кровати.



Инструкция по сборке

Порядок сборки:

«Бельевого ящика с подъемным механизмом»

1. Вставить стяжку № 14 в детали № 2 (большая стенка ящика).
2. Положить на ровную поверхность детали №2 пазом вверх, и детали №1 (малая стенка ящика) отверстием вверх. Соединить их между собой с помощью евровинтов №9.
3. Установить деталь №3 (средняя стенка ящика) и соединить с деталями №2 евровинтами.
4. Вставить в паз деталей №2 детали №4 (дно ящика) 4 шт, соединяя детали №4 между собой соединительной планкой № 5.
5. Установить детали №6 (усилитель ящика) 5 шт. напротив отверстий, находящихся на деталях №2 и соединить их с помощью евровинтов.
6. Прибить подпятник №7 гвоздями №8 на деталь №2 по углам и в середине, на деталь №6 посередине.
7. Перевернуть ящик, поставив его на подпятник.
8. Закрепить уголки №15 на бельевом ящике с помощью саморезов №16.
9. Установить и закрепить бельевой ящик в кровать через уголки №15 с помощью саморезов №17.
10. Прикрутить подъемные механизмы №10 к ортопедическому основанию №11, с помощью стяжки №13.
11. На собранный ящик, установить ортопедическое основание №11, с подъемными механизмами №10.
12. Прикрутить подъемные механизмы №10 с помощью стяжки №14.
13. В поднятом положении ортопедического основания, установить на подъемные механизмы №10 газовые пружины №12.

Комплектация

1. Стенка ящика малая	2 шт.
2. Стенка ящика большая	2 шт.
3. Средняя стенка ящика	1 шт.
4. Дно ящика	4 шт.
5. Планка соединительная	2 шт.
6. Усилитель ящика	5 шт.
7. Подпятник	11 шт.
8. Гвоздь 2x20	22 шт.
9. Евровинт 50x7	24 шт.
10. Подъемный механизм	2 шт.
11. Ортопедическое основание	1 шт.
12. Газовые пружины	2 шт.
13. Стяжка 6x20,+ болт 6x20 + шайба	4,4 шт.
14. Стяжка 6x16,+ болт 6x20	4,4 шт.
15. Уголок разнополочный	6 шт.
16. Саморез 3x30	12 шт.
17. Саморез 3,5x25	6 шт.
18. Ключ шестигранный	1 шт.
19. Ручка веревочная 860 мм	1 шт.



Инструкция по сборке

«Ортопедического основания»

Порядок сборки:

1. Разложить профили №1,2,3 согласно эскизу на ровной поверхности.
2. Вставить центральные продольные профили №2 между поперечными профилями №3.
3. Вставить поперечные профили №3 в продольные боковые профили №1 и зафиксировать их с помощью стяжек №7.
- При комплектации ортопедического основания дополнительными 4-мя ножками, профиль №3 и №1 стягивать болтом M8x45 и ножкой.
4. На латофлекс №6 надеть латодержатели №4, и с помощью молотка, через прокладку, осадить латодержатели в монтажные отверстия.
5. Закрепить аналогичным способом все латофлексы.
6. Прикрутить центральную ножку с регулируемой опорой №5 с помощью болта №8.
7. Установить ортопедическое основание в кровать.

Комплектация

1. Продольный боковой профиль	2 шт.
2. Продольный центральный профиль	2 шт.
3. Поперечный профиль	2 шт.
4. Боковой латодержатель	26/28 шт.
5. Ножка с регулируемой опорой	1 шт.
6. Латофлекс	13/14 шт.
7. Стяжка M8	8 шт.
8. Болт M8x40	1 шт.

• Возможна дополнительная комплектация ортопедического основания 4 ногами с крепежом. (В крепеж входит 4 болта M8x40)

«Разрыв - схема»

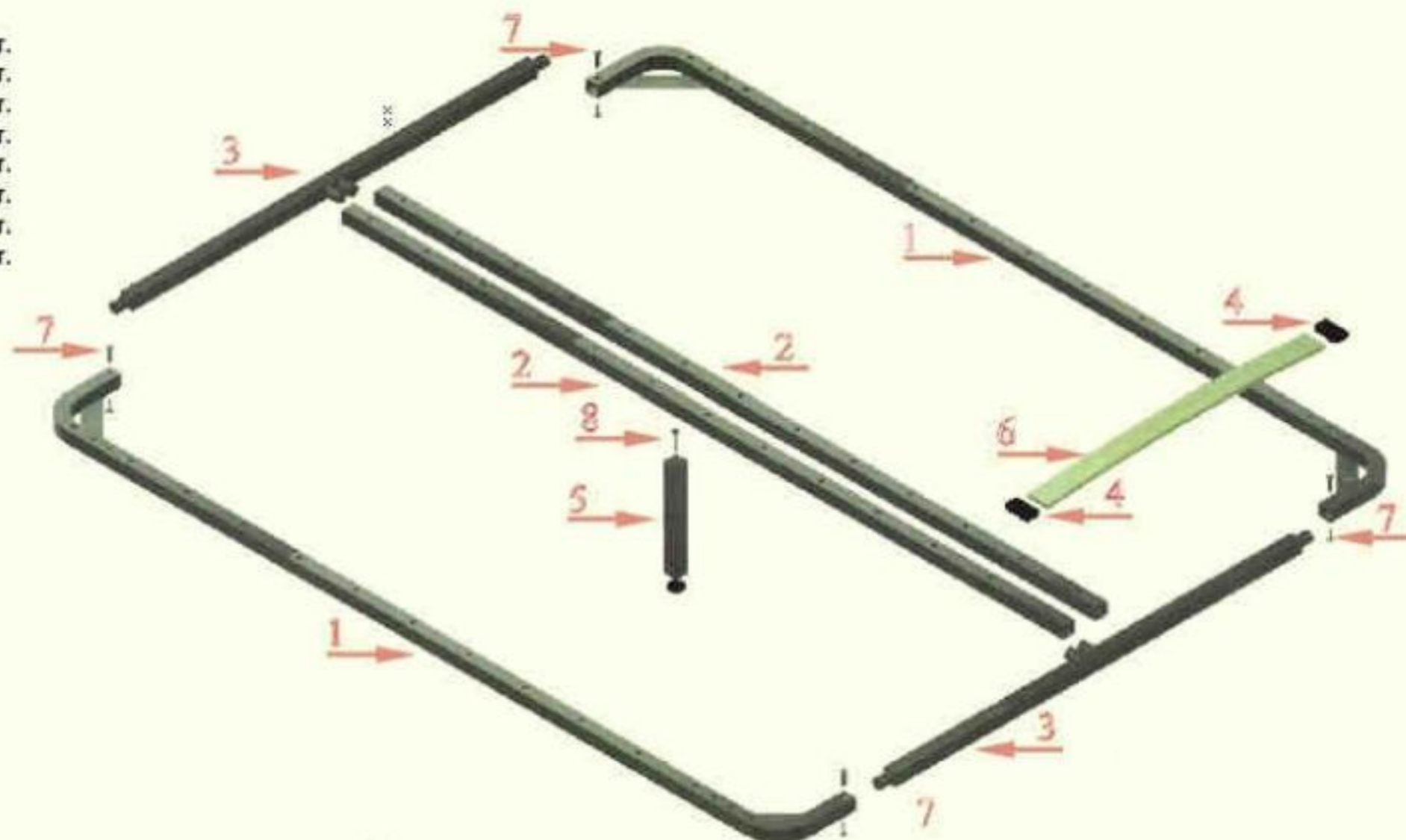

Инструкция по сборке шкафа-купе № 2/3 «Сорренто»



Крыша шкафа (в сборе) - 1 шт.



TL27 Упор - 2 шт. (в сборе)



Сборочные детали

- 1. Горизонталь (в сборе)1 шт.
- 2. Ребро жёсткости1 шт.
- 3. Стенка средняя2 шт.
- 4. Проходная стенка1 шт.
- 5. Ребро жёсткости1 шт.
- 6. Ребро жёсткости3 шт.
- 7. Боковая стенка2 шт.
- 8. Пилястр2 шт.
- 9. Основание (в сборе)1 шт.
- 10. Крыша шкафа (в сборе)1 шт.
- 11. Стенка боковая2 шт.
- 12. Стенка задняя (ЛДВП)2 шт.
- 13. Полка вкладная2 шт.
- 14. Фасад2 шт.
- 15. Стенка ящика боковая6 шт.
- 16. Стенка ящика фронтальная6 шт.
- 17. Дно ящика (ЛДВП)3 шт.
- 18. Шуфляда ящика3 шт.

Комплект фурнитуры

- а. Эксцентриковая стяжка38 шт.
- б. Шток эксцентрика38 шт.
- в. Шкант44 шт.
- г. Поддержатель8 шт.
- д. Евровинт 7x5030 шт.
- е. Стяжка VB 354 шт.
- ж. Шток для VB 354 шт.
- з. Ключ шестигранный1 шт.
- и. Евровинт 6,3x10,520 шт.
- к. Направляющая3 к-та.
- л. Заглушка24 шт.
- м. Саморез 3,5x1610 шт.
- н. TL27 Ходовой элемент4 шт.
- о. TL27 Стопор1 шт.
- п. TL27 Винт M5x11 мм16 шт.
- р. Ригель с регулировкой4 шт.
- с. Стопор серый4 шт.
- т. Ручка(2+3) шт.
- у. Винт M 4x456 шт.
- ф. Винт M 4x352 шт.
- х. Гвоздь 1,6x2090 шт.
- ц. Шпегель5,5 м.п.
- ш. Штангодержатель2 шт.
- щ. Штанга для вешалки1 шт.

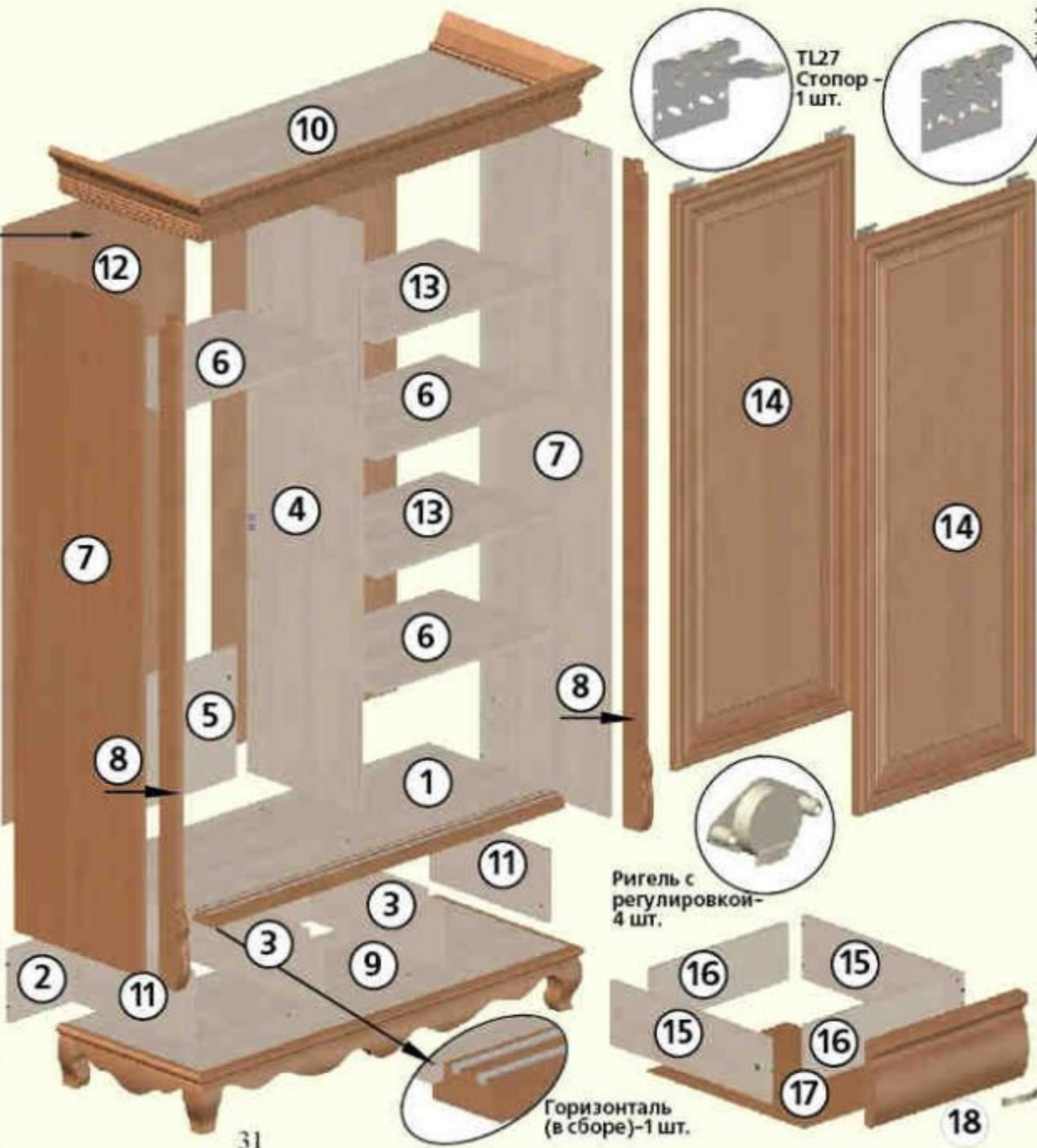

Перед началом сборки, убедитесь в полном наличии деталей и фурнитуры. В случае, какой – либо недостачи, немедленно сообщите нам. Мы принимаем претензии только от непосредственных заказчиков. Если Вы приобрели нашу мебель у другого лица (торгового агента и т.д.), то Вам необходимо обратиться к нему вместе с данной инструкцией. Сборку мебели должен производить специалист. По вопросам предоставления профессионального сборщика, Вы можете обратиться к торговым агентам, независимо от того, у кого приобретена мебель.

Сборку производите лицевой стороной вверх. Руководствуясь схемой сборки, соберите с помощью стяжек(а,б,е,ж), шкантов(в) и евровинтов(д) каркас изделия. Рекомендуем производить сборку последовательно, согласно нумерации. Соедините горизонталь(дет.№1) и ребро жёсткости(дет.№2). Затем средние стенки(дет.№3) и проходную стенку(дет.№4). Закрепите на проходной стенке шкафа ребра жёсткости(дет.№5 и дет.№6). Поставьте боковые стенки с пилястрами(дет.№7 и дет.№8). Основание шкафа и крышу шкафа(дет.№9 и дет.№10) устанавливайте в последнюю очередь. Приверните саморезами 3,5x30(щ), дополнительные боковые стенки (дет.№11).



Штоки(б,ж), шканты(в), полкодержатели(г), стопора(о,с), ходовые элементы(н), ригеля(р), штангодержатели(ч,) и направляющие(к) должны быть заранее закреплены Вами на деталях перед началом сборки.

Штангодержатели(ч) крепите с помощью саморезов 3,5x16(м), направляющие(к) и ригеля(р) - с помощью евровинтов 6,3x10,5(и), ходовые элементы с помощью винтов М5x11(п). Поднимите шкаф. Проверьте рулеткой или рейкой равенство диагоналей, затем прибейте гвоздями 25*1,6(х), задние стенки(дет.№12). Установите шкаф на место. Убедитесь, что шкаф стоит ровно. При необходимости выровняйте его с помощью подкладок. Вставьте заранее собранные ящики. Установите двери в корпус шкафа, поставьте штангу(ш), приверните ручки(т) и вставьте полки(дет.№13).

Монтаж ящика: подробное описание дано на 6-й странице путеводителя (см. насадной монтаж Quadro).

Монтаж двери: Сначала установите заднюю дверь, поместив ролики ходовых элементов на соответствующий верхний ходовой профиль. Закрутите удерживающие винты. Затем установите дверь вертикально над нижней задней направляющей и выдвиньте выступающую часть ригеля с помощью регулировочного колеса. Перемещая стопора(с) по направляющей, выберите нужное положение и зафиксируйте их с помощью шестигранного ключа. При правильной установке дверь должна свободно перемещаться между стопорами, опираясь роликами на верхний ходовой профиль. Приклейте защитную щетку. Аналогично установите переднюю дверь.

Регулировка дверей: Проверьте правильность установки дверей. Для этого закройте двери шкафа. Между дверью и боковой стенкой не должно быть щелей. Если щели есть, отрегулируйте положение дверей таким образом, чтобы щели исчезли. Верхние ходовые элементы с овальными отверстиями для монтажа обеспечивают регулировку по высоте ± 2 мм.

Возможно, что через некоторое время произойдет некоторая осадка шкафа, в этом случае придется повторить выравнивание шкафа.

Помните, что инструкция - это очень краткая информация по сборке конкретного изделия и в ней не могут быть предусмотрены все возможные случаи, с которыми вы можете столкнуться в процессе сборки, поэтому недоверяйте сборку случайным людям, не переоценивайте свои возможности, а приглашайте настоящих специалистов.



Схемы сборки распашных шкафов

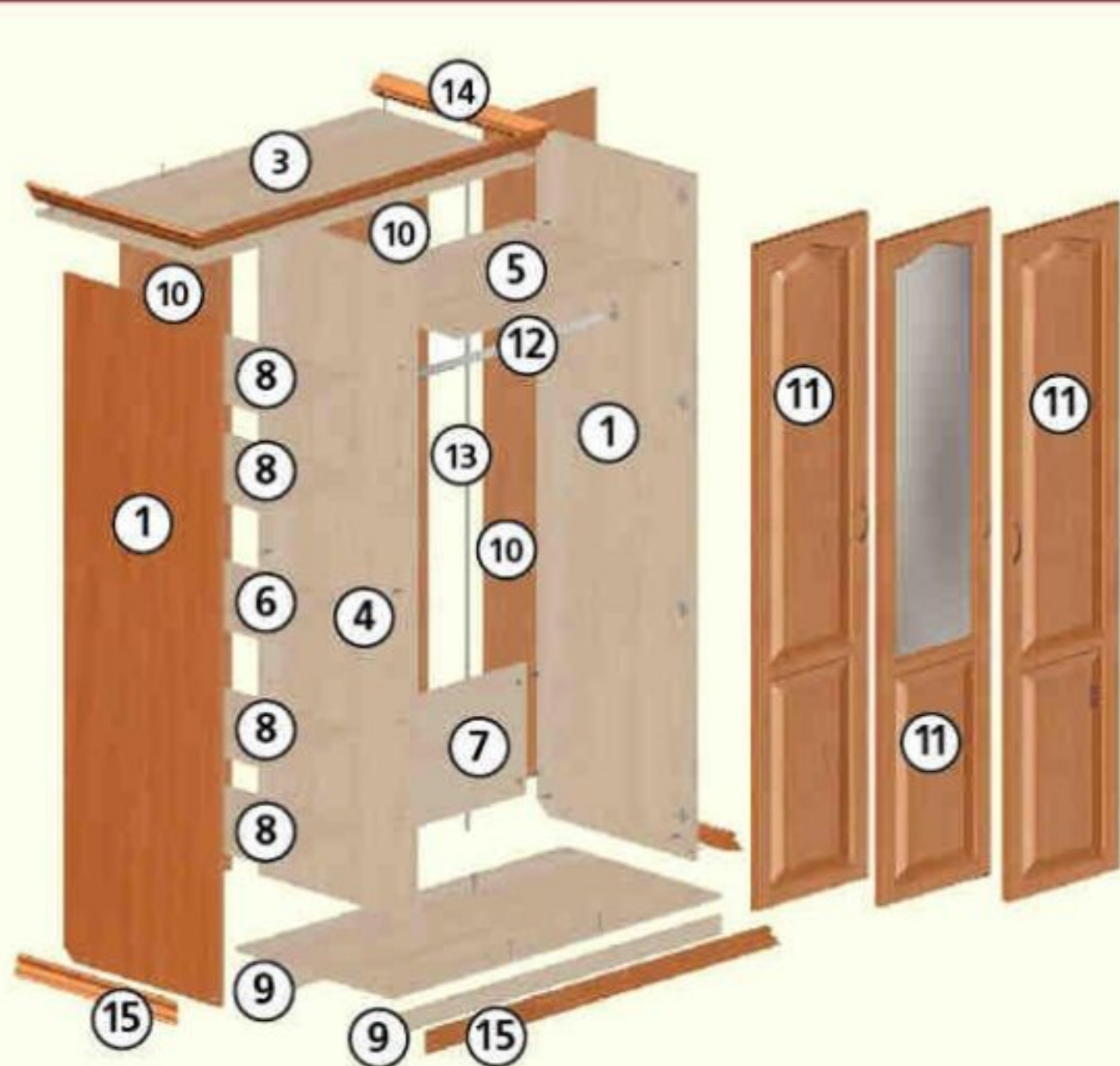

Детализировка

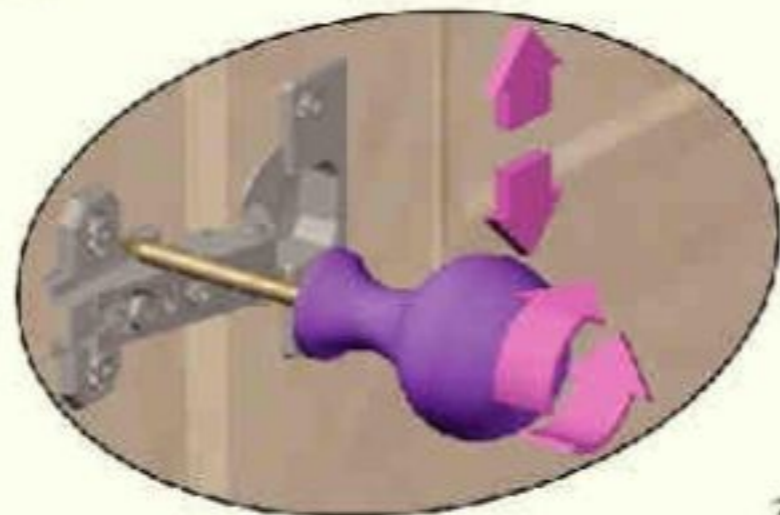

№ дет	Наименование детали	ШП №:1		ШП №:2		ШП №:3		ШП №:4	
		Кол-во	Габариты	Кол-во	Габариты	Кол-во	Габариты	Кол-во	Габариты
1	Стенка боковая	2	2096*560*16	2	2096*560*16	2	2096*560*16	2	2096*560*16
2	Дно шкафа	1	372*560*16	1	772*560*16	1	1176*560*16	1	1578*560*16
3	Крыша шкафа	1	404*580*16	1	804*580*16	1	1208*580*16	1	1610*580*16
4	Стенка проходная	-	-	-	-	1	2020*560*16	2	2020*560*16
5	Горизонталь	-	-	1	772*560*16	1	772*560*16	1	790*560*16
6	Горизонталь	1	372*550*16	-	-	1	378*550*16	2	378*550*16
7	Панель усиления	-	-	1	772*400*16	1	782*400*16	1	790*400*16
8	Полка вкладная	4	370*550*16	-	-	4	376*550*16	8	376*550*16
9	Цоколь шкафа	2	372*60*16	2	772*60*16	2	1176*60*16	2	1578*60*16
10	Стенка задняя ЛДВП	1	2048*400*4	2	2048*400*4	3	2048*400*4	4	2048*400*4
11	Дверца	1	2030*400*25	2	2030*400*25	3	2030*400*25	4	2030*400*25
12	Штанга	-	-	1	767*30*15	1	779*30*15	1	787*30*15
13	Соединительная планка	-	-	1	-	1	-	1	-
14	Карниз(к-т из 3 планок)	1	-	1	-	1	-	1	-
15	Плинтус(к-т из 3 планок)	1	-	1	-	1	-	1	-



Арт	Наименование фурнитуры	Ед. изм.	Кол-во			
			ШРП №1	ШРП №2	ШРП №3	ШРП №4
а	Эксцентрик	шт	8	12	16	20
б	Шток эксцентрика	шт	8	12	16	20
в	Стяжка-евроинт 50	шт	14	14	17	21
г	Ключ шестигранный	шт	1	1	1	1
д	Петля 4-х шарн, накладная (90°/110°)	шт	4	8	8	8
е	Петля 4-х шарн, срединная (90°/110°)	шт	-	-	4	8
ж	Планка установочная для петли	шт	4	8	12	16
з	Саморез 3,5x16 потай, белый цинк	шт	18	41	56	72
и	Полкодержатель металл 5x16	шт	17	-	17	33
к	Клаймер для ДВП	шт	-	-	12	12
л	Гвоздь 1x25	шт	60	60	90	100
м	Штангодержатель, d18	шт	-	2	2	2
н	Подпятник	шт	8	8	8	10
о	Заглушка	шт	14	19	22	26
п	Саморез 3,5x32 потай, черный оксид	шт	8	8	8	8
р	шуруп 3*25 потай, желтый цинк	шт	8	8	8	8
с	Ручка мебельная скоба (96)	шт	1	2	3	4
т	Винт М 4*30 полусфера, бел.цинк	шт	2	4	6	8

Фурнитура

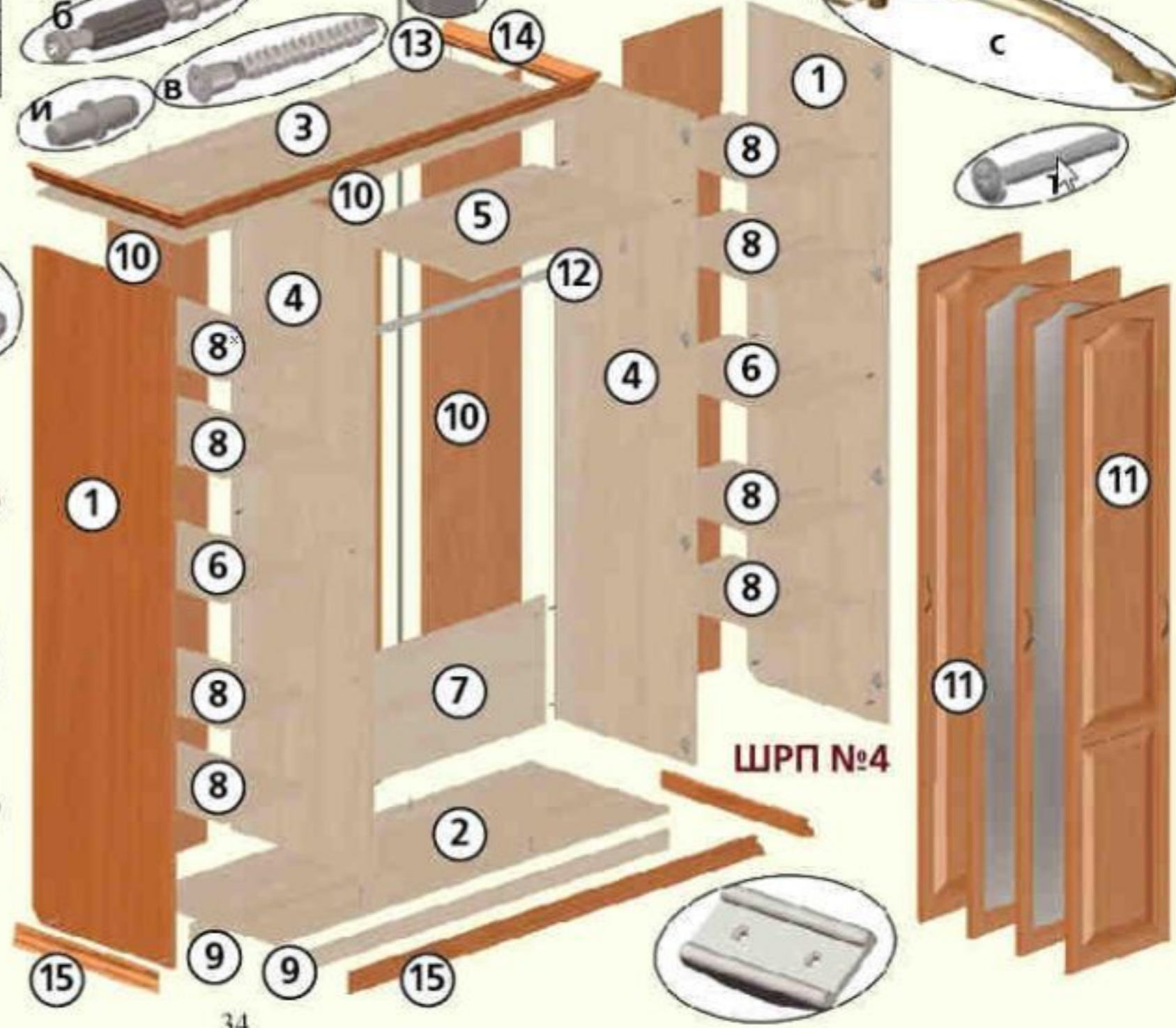
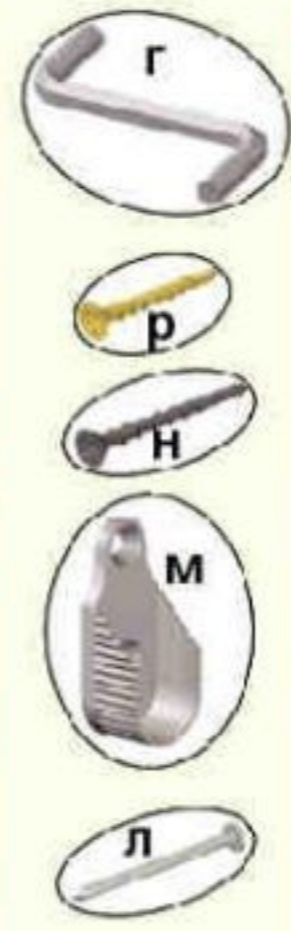
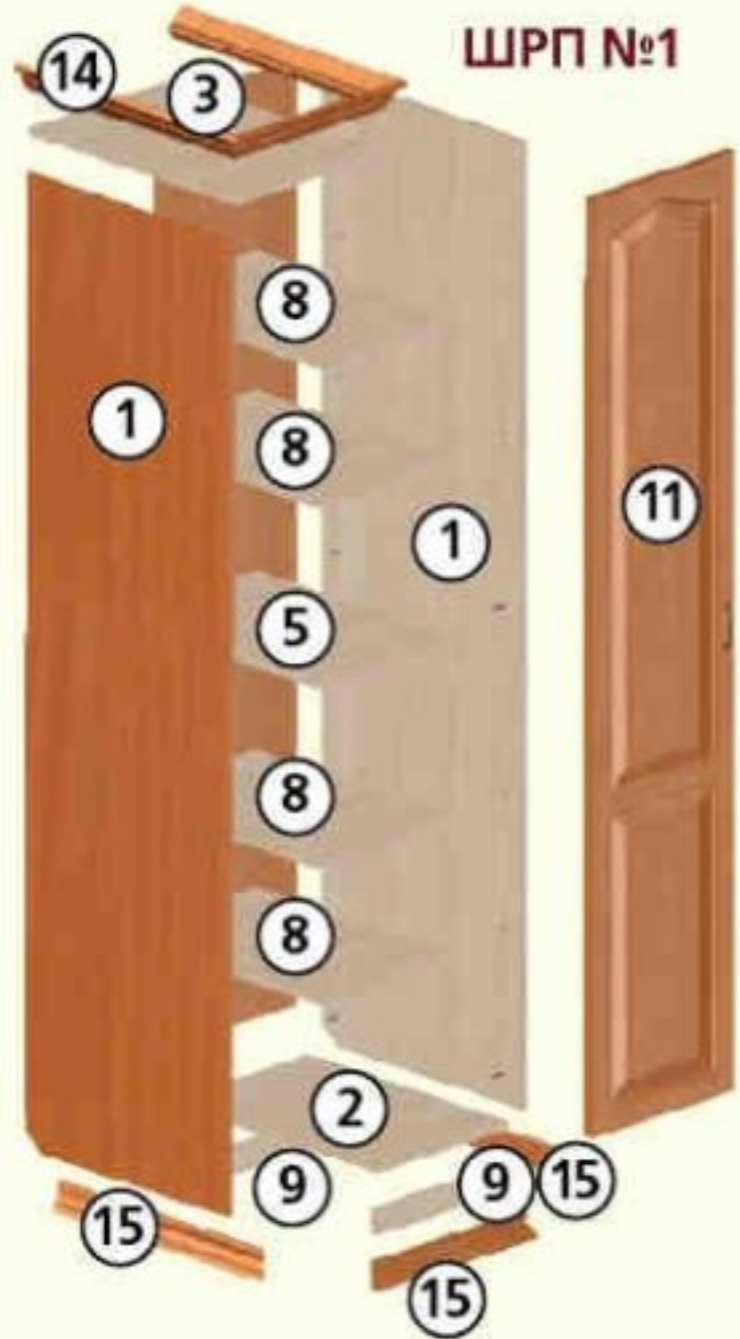

ШРП №4

Инструкция по сборке распашных шкафов ШР №1-4

Перед началом сборки убедитесь в полном наличии деталей. Место для сборки мебели должно быть ровным, чистым, достаточно просторным, чтобы не стеснять движений. Сборку лучше производить вдвоем.

Сборка производится лицевой стороной вниз. Шурупами 3,5*16 приверните штангодержатели. Вставьте полкодержатели. Руководствуясь схемой сборки, соберите с помощью эксцентриковых стяжек и евровинтов каркас изделия, привернув к боковым стенкам шкафа (дет.№ 1) горизонтали и панели усиления (дет.№ 5,6,7), дно (дет.№ 1) и крышу (дет.№ 3). Для трех и четырёх створчатых шкафов закрепите проходную стенку шкафа (дет.№ 4). Установите цоколя (дет.№ 9) закрепив их с помощью евровинтов через боковые стенки шкафа и дно. Прибейте гвоздями подпятники по два к каждой боковой стенке и два посередине цоколя. Бортики подпятников должны устанавливаться внутрь.

Рекомендуется производить сборку последовательно, начиная с одной боковой стенки, притягивая к ней эксцентриковой стяжкой горизонталь, затем вторую боковую стенку.

Проверив рулеткой или рейкой равенство диагоналей, прибейте гвоздями 1*25 задние стенки из ЛДВП. Затем поменяйте положение шкафа, установив его на заднюю стенку лицевой стороной вверх. Приложите карниз к крыше шкафа (дет. № 3), выровняйте края карниза с её боковыми кромками, и приверните саморезами через имеющиеся отверстия в карнизе. Далее сделайте то же самое с боковыми карнизными планками. Лицевой плинтус крепите через отверстия в цокольной планке (дет № 9) изнутри. Боковые плинтуса закрепите через отверстия в боковых стенках шкафа (дет. № 1).

Поднимите шкаф и установите его на место. Навесьте двери на 4-х шарнирные петли с помощью саморезов 3,5*16, приверните ручки, поставьте штангу, вставьте полки.

Убедитесь, что шкаф стоит ровно. При необходимости выровняйте его с помощью подкладок. Возможно, что через некоторое время произойдет некоторая осадка шкафа, в этом случае придется повторить выравнивание.

Помните, что инструкция - это очень краткая информация по сборке конкретного изделия и в ней не могут быть предусмотрены все возможные случаи, с которыми вы можете столкнуться в процессе сборки, поэтому не доверяйте сборку случайным людям, не переоценивайте свои возможности, а приглашайте настоящих специалистов. За информацией вы можете обратиться к продавцу.

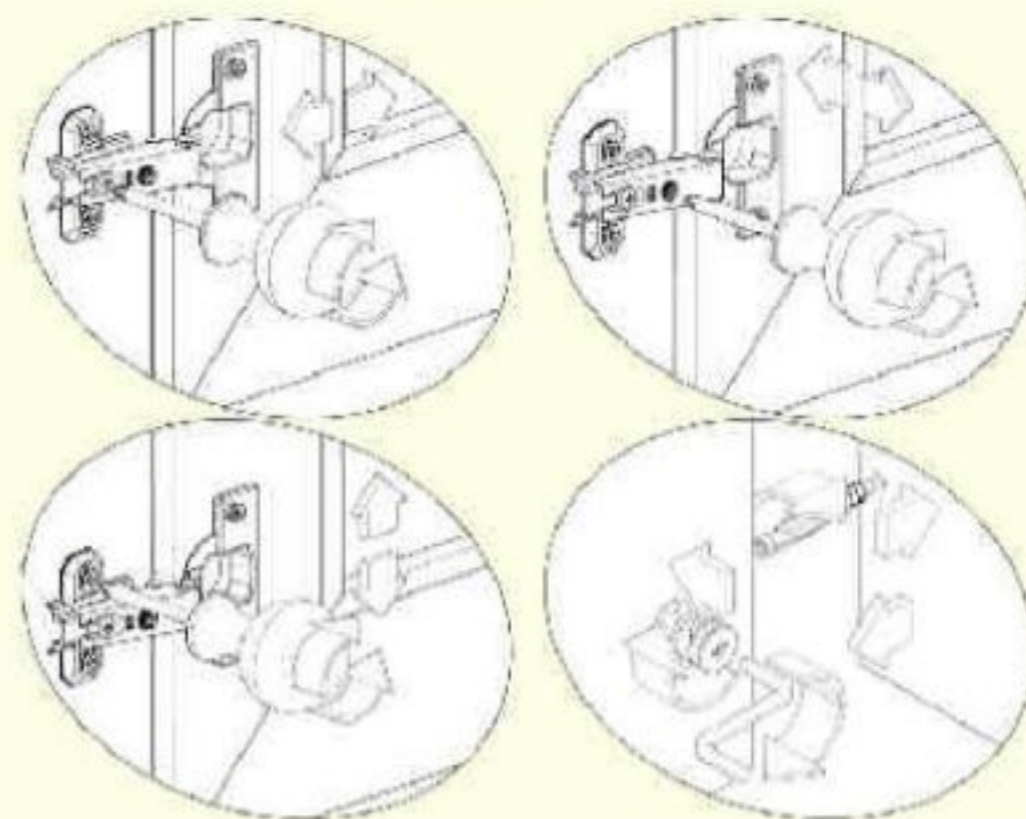

Инструкция по сборке распашных шкафов с пилястрами ШРП №1-4

Перед началом сборки, убедитесь в полном наличии деталей и фурнитуры. В случае, какой – либо недостачи, немедленно сообщите нам. Мы принимаем претензии только от непосредственных заказчиков. Если Вы приобрели нашу мебель у другого лица (торгового агента и т.д.), то Вам необходимо обратиться к нему вместе с данной инструкцией. Сборку мебели должен производить специалист. По вопросам предоставления профессионального сборщика, Вы можете обратиться к торговым агентам, независимо от того, у кого приобретена мебель.

Сборку производите лицевой стороной вверх. Руководствуясь схемой сборки, соберите с помощью эксцентриковых стяжек (а, б) и шкантов (г) каркас изделия. Дно шкафа (дет.№2) и крышу шкафа (дет.№3) устанавливайте в последнюю очередь. Рекомендуем производить сборку последовательно, начиная с одной боковой стенки, притягивая к ней эксцентриковыми стяжками горизонтали и панели усиления, затем переходя на следующую стенку.



Монтаж двери: петля Sensys (ж, з) спереди накладывается на монтажную планку (и), а затем слышимо защёлкивается на планке лёгким нажатием. Процесс защёлкивания выполняется сверху вниз. Причём уже верхняя петля принимает на себя вес двери. Демонтаж осуществляется наоборот, снизу вверх нажатием на защёлку под консолью петли. Дверь снимать на себя.

Регулировка дверей: по высоте - с помощью монтажных планок; по глубине - прямая бесступенчатая регулировка винтом; увеличение и уменьшение зазора сбоку от двери (фуга) – поворотом винта вправо и влево соответственно.

Помните, что инструкция - это очень краткая информация по сборке конкретного изделия и в ней не могут быть предусмотрены все возможные случаи, с которыми вы можете столкнуться в процессе сборки, поэтому не доверяйте сборку случайным людям, не переоценивайте свои возможности, а приглашайте настоящих специалистов.

Монтаж двери: петля Sensys (ж, з) спереди накладывается на монтажную планку (и), а затем слышимо защёлкивается на планке лёгким нажатием. Процесс защёлкивания выполняется сверху вниз. Причём уже верхняя петля принимает на себя вес двери. Демонтаж осуществляется наоборот, снизу вверх нажатием на защёлку под консолью петли. Дверь снимать на себя.

Регулировка дверей: по высоте - с помощью монтажных планок; по глубине - прямая бесступенчатая регулировка винтом; увеличение и уменьшение зазора сбоку от двери (фуга) – поворотом винта вправо и влево соответственно.

Помните, что инструкция - это очень краткая информация по сборке конкретного изделия и в ней не могут быть предусмотрены все возможные случаи, с которыми вы можете столкнуться в процессе сборки, поэтому не доверяйте сборку случайным людям, не переоценивайте свои возможности, а приглашайте настоящих специалистов.

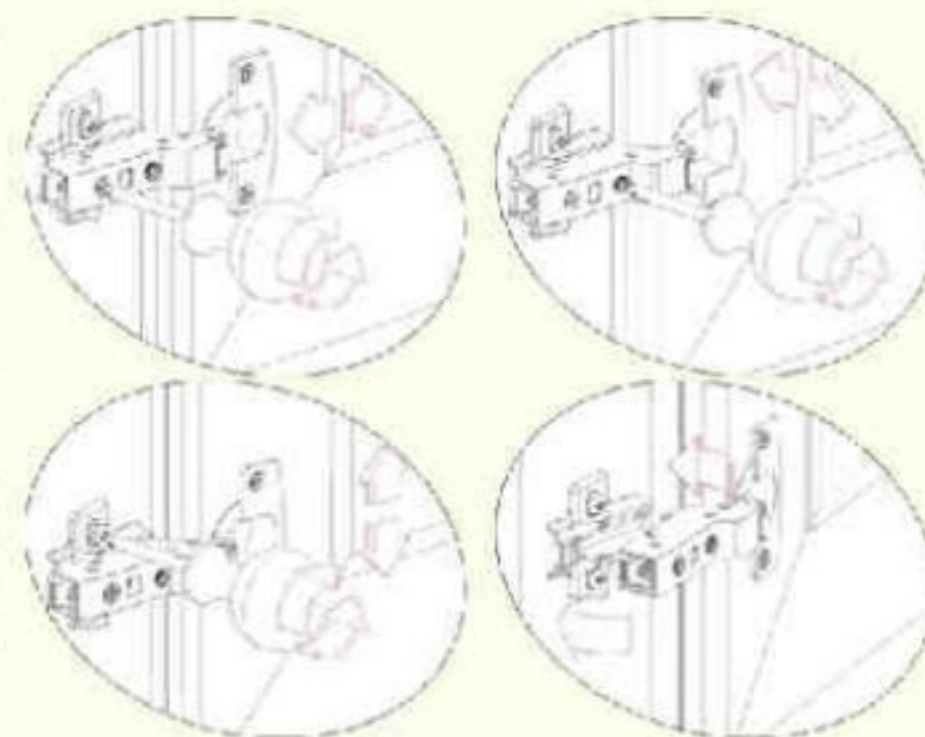

Схемы сборки распашных шкафов с пилястрами



Детализировка

№ дет	Наименование детали	ШРП№1		ШРП№2		ШРП№3		ШРП№4	
		Кол-во	Габариты	Кол-во	Габариты	Кол-во	Габариты	Кол-во	Габариты
1	Стенка боковая (в сборе)	2	2036*605*50	2	2036*605*50	2	2036*605*50	2	2036*605*50
2	Дно (в сборе)	1	590*630*100	1	1040*630*100	1	1490*630*100	1	1940*630*100
3	Крыша (в сборе)	1	650*660*106	1	1100*660*106	1	1550*660*106	1	2000*660*106
4	Стенка проходная	-	-	-	-	1	2020*585*16	2	2020*585*16
5	Горизонталь	1	506*496*16	1	956*496*16	1	920*496*16	1	884*496*16
6	Горизонталь	-	-	-	-	1	470*496*16	2	470*496*16
7	Панель усиления	-	-	1	956*400*16	1	920*400*16	1	884*400*16
8	Полка вкладная	4	504*496*16	-	-	4	468*496*16	8	468*496*16
9	Стенка задняя ЛДВП	1	2050*536*4	2	2050*492*4	1	2050*492*4	2	2050*492*4
10	Стенка задняя ЛДВП	-	-	-	-	2	2050*470*4	2	2050*448*4
11	Дверца	1	2032*447*25	2	2032*447*25	3	2032*447*25	4	2032*447*25
12	Штанга	-	-	1	948*30*15	1	912*30*15	1	876*30*15
13	Соединительная планка	-	-	1	-	1	-	1	-

Арт	Наименование фурнитуры	Ед. изм	Кол-во			
			ШРП №1	ШРП №2	ШРП №3	ШРП №4
а	Эксцентриковая стяжка Rastex 15	шт	12	16	24	32
б	Ввинчиваемый дюбель Twister DU232 для Rastex 15	шт	12	16	24	32
в	Полкодержатель Duplo, d=5мм, хромир. ст.	шт	16	-	16	32
г	Шкант мебельный, d=8мм, H=30мм, бук	шт	12	16	24	32
д	Упор для фасадов	шт	1	2	2	2
е	Ключ под внутренний шестигранник SW4	шт	1	1	1	1
ж	Sensys 8639I- TH 52, петля для вкладных дверей, 95°	шт	4	8	8	8
з	Sensys 8639I- TH 52, петля для смежных дверей, 95°	шт	-	-	4	8
и	Планка для петли Sensys, 3 мм, с евровинтами	шт	4	8	12	16
к	Заглушка коричневая для Rastex 15	шт	12	16	24	32
л	Саморез 3,5x16 потай. бел. Цинк	шт	8	22	30	38
м	Штангодержатель SL 322 DD OVAL, ст. ник.	шт	-	2	2	2
н	Опора 5.4В черная (подпятник)	шт	6	8	8	8
о	Гвоздь 1,6x25, цинк	шт	60	60	90	100
п	Ручка мебельная скоба (95)	шт	1	2	3	4
р	Винт М 4*25 полусфера, полная резьба, бел.цинк	шт	2	4	6	8

Фурнитура

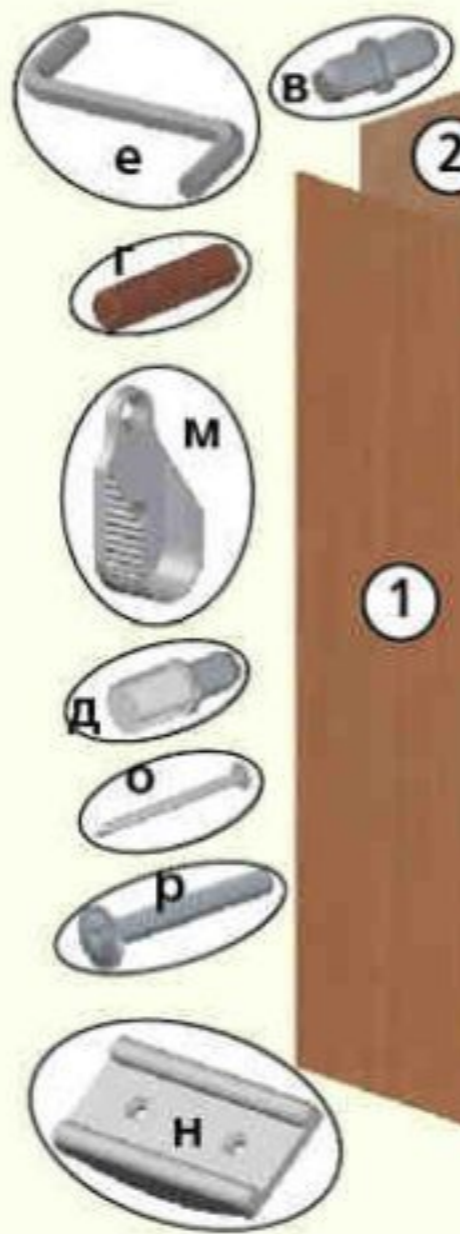
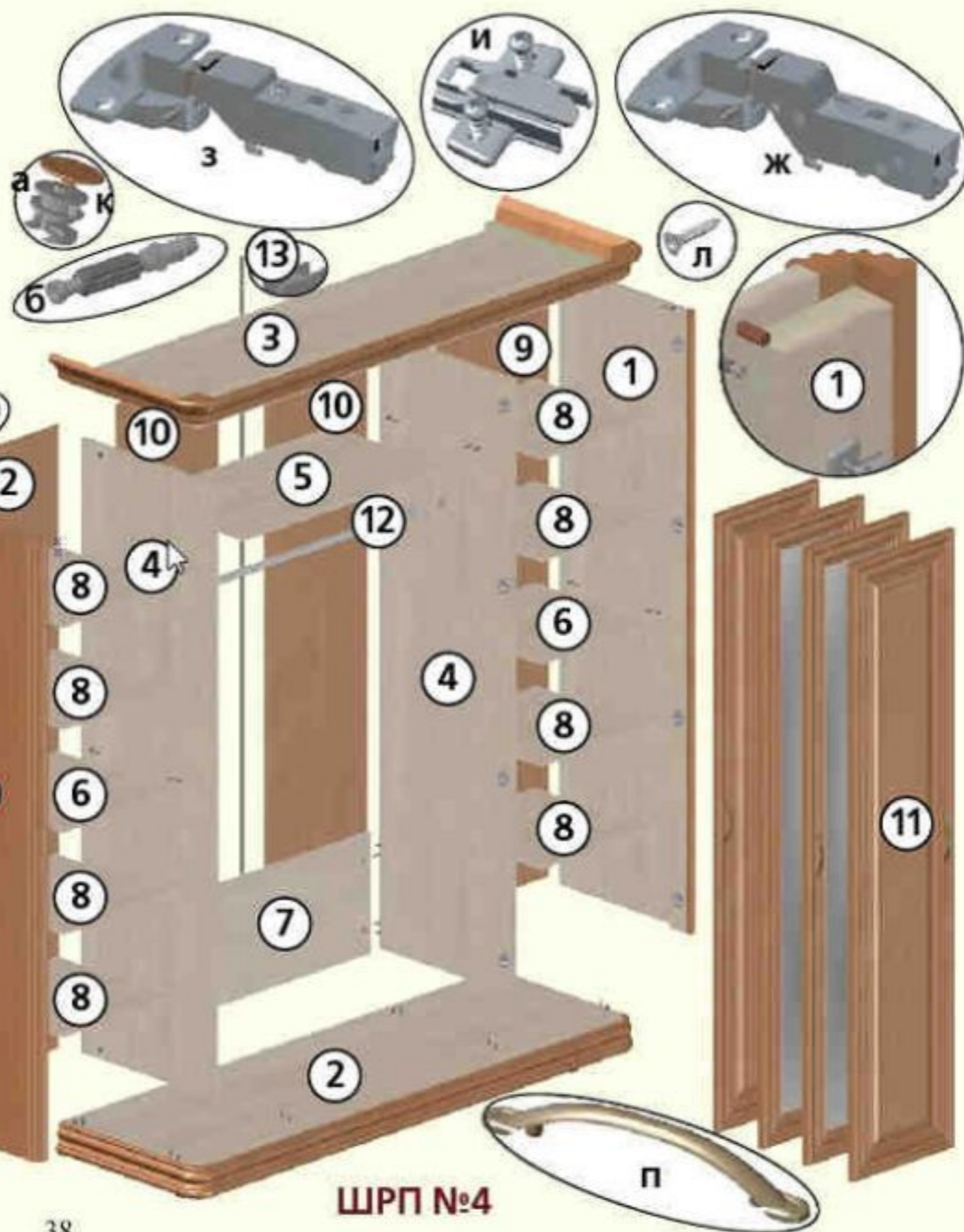

Инструкция по сборке комода №12/5 «Сорренто»

Перед началом сборки, убедитесь в полном наличии деталей и фурнитуры. В случае, какой - либо недостачи, немедленно сообщите нам. Мы принимаем претензии только от непосредственных заказчиков. Если Вы приобрели нашу мебель у другого лица (торгового агента и т.д.), то Вам необходимо обратиться к нему вместе с данной инструкцией. Сборку мебели должен производить специалист. По вопросам предоставления профессионального сборщика, Вы можете обратиться к торговым агентам, независимо от того, у кого приобретена мебель.

Сборку производите лицевой стороной вверх. Руководствуясь схемой сборки, соберите с помощью стяжек(а,б), шкантов(в) и евровинтов(д) каркас изделия. Рекомендуем производить сборку последовательно, согласно нумерации. Соедините горизонталь (дет.№1) и ребро жёсткости (дет.№2). Затем средние стенки (дет.№3) и царги(дет.№4). Закрепите проходную стенку комода (дет.№5). Установите собранные боковые стенки (дет.№6 и дет.№8). Основание комода (дет.№7) устанавливайте в последнюю очередь.

Штоки(б), шканты(в), полкодержатели (г), направляющие(з) и адаптеры для ходовых элементов, должны быть заранее закреплены Вами на деталях перед началом сборки. Направляющие(з) крепите - с помощью евровинтов 6,3x10,5(ж), адаптеры для ходовых элементов с помощью саморезов 3,5x16(к).

Поднимите комод. Проверьте рулеткой или рейкой равенство диагоналей, затем прибейте гвоздями 25*1,6(п), задние стенки(дет.№9). Положите столешницу. Закрепите её с помощью эксцентриков(а,б) и евровинтов(д). Установите комод на место. Убедитесь, что он стоит ровно. При необходимости выровняйте комод с помощью подкладок. Вставьте заранее собранные ящики. Установите двери в корпус комода, приверните ручки(м) и вставьте полки(дет.№11).

Монтаж ящика: подробное описание дано на 6-й странице путеводителя (см. насадной монтаж Quadro).

Монтаж двери: Сначала вставьте концевые упоры и ходовые элементы(система Top Line112) в верхний ходовой профиль. Закрепите саморезами нижние направляющие элементы. Затем установите заднюю дверь вертикально над нижним задним направляющим элементом и защёлкните верхние ходовые элементы в дверных адаптерах. Перемещая концевые упоры по направляющей, выберите нужное положение и зафиксируйте их с помощью шестигранного ключа. При правильной установке дверь должна свободно перемещаться между упорами, опираясь роликами на верхний ходовой профиль. Приклейте защитную щетку - шлегель(с). Аналогично установите переднюю дверь.

Регулировка дверей: Проверьте правильность установки дверей. Для этого закройте двери комода. Между дверью и боковой стенкой не должно быть щелей. Если щели есть, отрегулируйте положение дверей таким образом, чтобы щели исчезли. Верхние ходовые элементы обеспечивают регулировку по высоте ± 5 мм.

Возможно, что через некоторое время произойдет некоторая осадка комода, в этом случае придется повторить выравнивание.

Помните, что инструкция - это очень краткая информация по сборке конкретного изделия и в ней не могут быть предусмотрены все возможные случаи, с которыми вы можете столкнуться в процессе сборки, поэтому не доверяйте сборку случайным людям, не переоценивайте свои возможности, а приглашайте настоящих специалистов.



Евровинт 7x50
44шт.

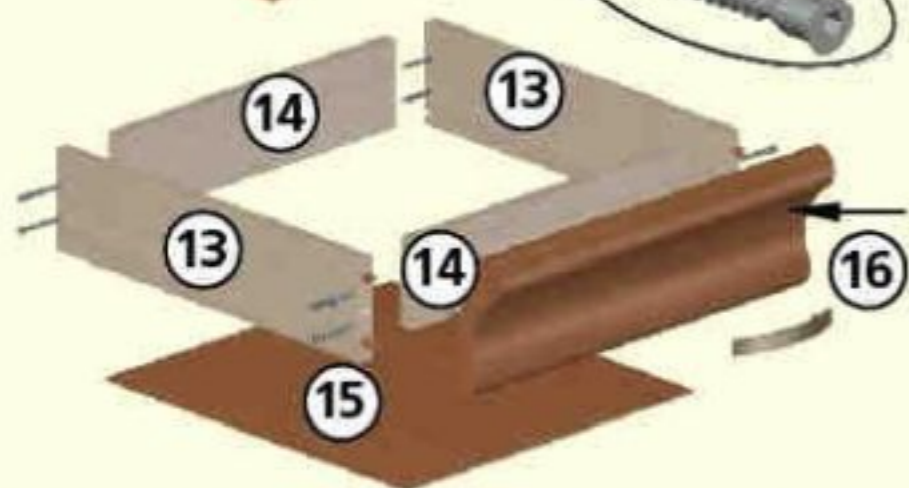

Сборочные детали

1. Горизонталь (в сборе) - 1 шт.
2. Ребро жёсткости - 1 шт.
3. Стенка средняя - 2 шт.
4. Царга - 2 шт.
5. Проходная стенка - 1 шт.
6. Боковая стенка - 2 шт.
7. Основание - 1 шт.
8. Стенка боковая - 2 шт.
9. Стенка задняя (ЛДВП) - 2 шт.
10. Столешница - 1 шт.
11. Полка вкладная - 2 шт.
12. Фасад - 2 шт.
13. Стенка ящика боковая - 2 шт.
14. Стенка ящика фронтальная - 6 шт.
15. Дно ящика (ЛДВП) - 6 шт.
16. Шуфляда ящика - 3 шт.

Комплект фурнитуры

- а. Эксцентриковая стяжка (Rastex 15) - 32 шт.
- б. Шток эксцентрика (Rapid S) - 32 шт.
- в. Шкант - 38 шт.
- г. Полкодержатель - 8 шт.
- д. Евровинт 7x50 - 44 шт.
- е. Ключ шестигранный - 2 шт.
- ж. Евровинт 6,3x10,5 - 12 шт.
- з. Направляющая - 3 к-та
- и. Заглушка - 26 шт.
- к. Саморез 3,5x16 - 12 шт.
- л. Top Line 112 - 1 к-т
- м. Ручка - 3 шт.
- н. Винт М 4+40 - 6 шт.
- о. Шайба - 6 шт.
- п. Гвоздь 1,6x20 - 60 шт.
- р. Саморез 3,5x32 - 8 шт.
- с. Шпегель - 1,8 м.п.

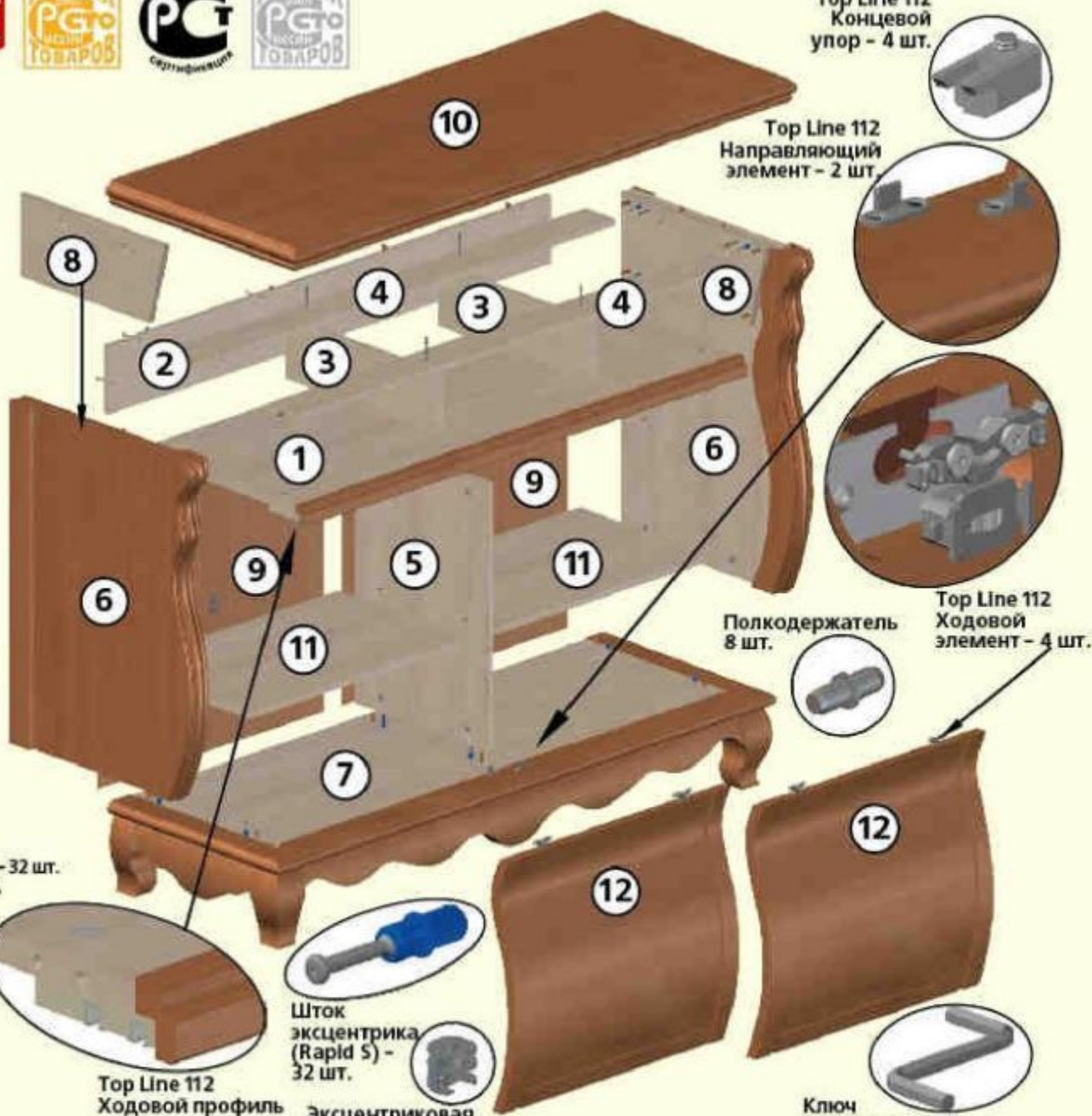

Top Line 112
Концевой
упор - 4 шт.



Top Line 112
Направляющий
элемент - 2 шт.



Top Line 112
Ходовой
элемент - 4 шт.

Полкодержатель
8 шт.



Шток
эксцентрика
(Rapid S) -
32 шт.

Эксцентриковая
стяжка (Rastex 15) -
32 шт.

Top Line 112
Ходовой профиль

Ключ
шестигранный



Модельный ряд. Кровати



Клеопатра-1



Клеопатра-2



Премьера-1



Палермо-1



Палермо (плетеное)-1



Палермо (кожа)-1



Лилия-1



Лилия-2



Премьера-2



Филадельфия-1



Филадельфия-2



Александрия-1



Мальва-1



Мальва-2



Турин (кожа)-1



Филадельфия (резьба)-2



Филадельфия (кожа)-2



Александрия-2



Кутисон-1



Кутисон (плетеное)-1



Турин (кожа)-2



Клеопатра (резьба)-2



Виктория



Виктория (плетеное)



Венера-2



Елизавет-2



Валенсия-2



Флоренция-1



Флоренция (резьба)-1



Флоренция (кожа)-1



Афродита-1



Афродита-2



Стиль-1



Флоренция-2



Флоренция (резьба)-2



Флоренция (кожа)-2



Афродита (с фигурной вставкой)-1



Афродита (с фигурной вставкой)-2



Стиль-2



41 Флоренция (кожа-люкс)-1



Флоренция (кожа-люкс)-2



Зелена



Венеция-1



Венеция-2



Мастро-1



Сорренто (кожа)-2



Сорренто (кожа)-1



Сорренто



Жасмин-1



Жасмин-2



Мастро-2



Верона (декор)



Верона (кожа)



Детская №1



Хайди-1



Хайди-2



Лотос-1



Детская №4



Точная №2



Детская «Мамы»



Махметов-1



Махметов-2



Лотос-2



Точная №3



Точная №1



Турин-1



Турин-2



Кронус-1



Банкетка №12 Сорренто



Банкетка (плетеная)



Стол туалетный №3 (фигурный, ротанг)



Стол туалетный №4 (фигурный, ротанг, фигурный)



Стол туалетный №2 (плетеная)



Фиренца-1



Фиренца-2



Кронус-2



Шкаф-купе Сорренто



Банкетка (кожа)



Банкетка



Трельча №10 Афродита



Стол туалетный №10 Афродита



Зеркало №13 (натольное)



Стол туалетный №12 Сорренто



Дуна-1



Наполь-1



Наполь-2

Модельный ряд. Тумбочки, комоды, туалетные столы, банкетки, шкафы

Комод №2



Тумбочка №2



Комод №4 Флоренция (розовое)



Тумбочка №4 Флоренция (розовое)



Комод №4 Флоренция



Тумбочка №4 Флоренция



Тумбочка №13 (7 ящиков)



Комод №5



Тумбочка №5



Комод №6



Тумбочка №6



Комод №7



Тумбочка №7



Комод №15



Комод №8



Тумбочка №8



Комод №9 (плетение)



Тумбочка №9 (плетение)



Комод №11



Тумбочка №11



Тумбочка №15



Комод №12 Сорренто



Тумбочка №12 Сорренто



Комод №14



Тумбочка №14



Комод №15



Тумбочка №15



Шкаф распашной (фактурный)



1 створчатый 2-х створчатый



3-х створчатый



4-х створчатый



4-х створчатый

Шкаф распашной (лакированный)



3-х створчатый



2-х створчатый



1 створчатый

Шкаф распашной (рамочный)



4-х створчатый



3-х створчатый



2-х створчатый



1 створчатый

xx



1 створчатый



2-х створчатый



3-х створчатый



4-х створчатый

Шкаф распашной с пилестрами (рамочный)

Шкаф распашной (рамочный)



1 створчатый



2-х створчатый



3-х створчатый



4-х створчатый

Шкаф распашной с пилестрами (фактурный)



4-х створчатый



3-х створчатый



2-х створчатый



1 створчатый

Общие условия по уходу

По дефектам, возникшим из-за несоблюдения правил эксплуатации и ухода, претензии не принимаются.

1. Мебель из натурального дерева следует устанавливать в сухих и теплых помещениях, имеющих вентиляцию, при температуре от + 15 до + 30° С и относительной влажности воздуха 50-70%. Внезапные перепады температуры могут серьезно повредить мебель или ее элементы. Тем не менее, если подобных условий не удастся избежать, рекомендуется часто проветривать помещение и по мере возможности пользоваться устройствами для нормализации влажности. Особое внимание следует уделять влажности воздуха в помещении в отопительный период, т.к. она в это время сильно понижается.

2. Не рекомендуется эксплуатация мебели из натурального дерева (или ее хранение) в помещении, где ведутся ремонтные работы.

3. Мебель из натурального дерева, с лакокрасочными поверхностями следует устанавливать на расстоянии не менее 1 метра от отопительных приборов и батарей центрального отопления.

4. При хранении и эксплуатации мебель должна предохраняться от механических повреждений, влаги, агрессивных веществ, прямых солнечных лучей, огня! Если доставка мебели проводилась в условиях отрицательной температуры, а мебель была доставлена в собранном виде, в помещении необходимо сразу протереть ее чистой сухой мягкой тканью как снаружи, так и внутри для удаления образовавшегося конденсата.

5. В процессе эксплуатации мебели из натурального дерева нельзя допускать попадание значительного количества воды на поверхность. Для удаления пищевых пятен и жидкостей следует пользоваться влажной салфеткой, после чего необходимо протереть поверхность сухой мягкой тканью насухо. Не следует допускать прямого контакта с мебелью горячих предметов (утюги, посуда с кипятком и т.п.) или продолжительного воздействия на мебель вызывающих нагревание излучений (свет мощных ламп и т.п.).

6. При эксплуатации мебели из натурального дерева необходим правильный уход за лакированной поверхностью. Удаление пыли следует производить сухой и мягкой тканью (фланель, миткаль). Полированную и лакированную поверхность рекомендуется протирать освежающими составами на восковых основах, предназначенными специально для мебели из натурального дерева! Недопустимо попадание на рабочие поверхности жидкостей, растворяющих лакокрасочные пленки (спирт, ацетон, бензин и др.).

7. Мебель из натурального дерева - это «живой» материал, который чутко реагирует на все изменения среды. Поэтому строго соблюдайте правила эксплуатации! При несоблюдении правил эксплуатации могут возникнуть следующие естественные дефекты:

- 1) Коробление поверхности, т. е. искривление.
- 2) Растрескивание поверхности.
- 3) Проседание, усыхание ламелей (склеенных частей) относительно друг друга.



Доплаты

1. За нестандартный размер - кровать без матраса **+5%**, матрас **+10%**;
2. За спецзаказ (изделия без сучков): **+15%**.
3. За применение на изделии методов декапе, патинирования, искусственного старения **+10%**.
4. **Мебельная фабрика может:** выкрасить заказное изделие в двухцветной гамме; выкрасить заказное изделие согласно образцу, полученному от клиента (доплата по согласованию с менеджером).
5. При использовании на изделии нескольких методов – доплаты суммируются.

Эксклюзивное предложение, винтаж.

1. Пуговицы и ремни обивки спинок кроватей могут быть другого цвета, чем основной тон обивки.
2. Кровать и выкатные ящики могут краситься в разные цвета.
3. Возможно объединение распашных шкафов разных моделей одной серии.
4. 2-х цветное исполнение заказных изделий (кроватей, тумбочек, комодов и туалетных столов).
5. Изготовление фасадов в разном материале, например: филенка в буке, обвязка фасада в дубе и т.д.
6. Комплектация выдвижных ящиков направляющими насадного типа частичного выдвижения с демпфированием (**Quadro Silent System**) немецкой фирмы "Hettich.". Нагрузочная способность 25 кг.

Ваши предложения:



Россия, 600901
г. Владимир
микрорайон Юрьевец
ул. Станционная, 32
www.ffokin.ru
info@ffokin.ru

коммерческий отдел:
тел. многок.: (4922) 45-36-23
тел./факс: (4922) 45-36-24
тел.: (495) 508-70-85
бухгалтерия:
тел.: (4922) 26-03-25